

Вуличний тренажер серії «Здорова Україна» / Outdoor fitness equipment of the «Healthy Ukraine» series

Лавка з упором для пресу / Bench with a press support SW-11.43



Лавочка допомагає виконувати численні вправи на прес та віджимання, для зміцнення та підтримування форми. Снаряд підійде як для новачків, так і досвідчених користувачів. Workout тренажери це обладнання для людей, які зацікавлені у покращенні здоров'я. Встановлюються для занять на свіжому повітрі. Дозволяють підтримувати фізичну форму. Тренажери для Workout, випробувані на міцність та безпеку. Допоможуть стати володарем спортивної фігури, гарного самопочуття та настрою.

The bench helps you perform numerous abdominal exercises and push-ups to strengthen and maintain your shape. The equipment is suitable for both beginners and experienced users. Workout machines are equipment for people who are interested in improving their health. They are installed for outdoor exercise. They allow you to keep fit. Workout machines are tested for durability and safety. They will help you to become the owner of a sporty figure, good health and mood.

Інформація про обладнання / Information about the equipment

	Габарити найбільшої деталі – лавки, м / Dimensions of the largest part - bench, m	2,026x0,485x0,76
	Вага загальна/Вага найбільшої деталі – лавки, кг / Total weight/Weight of the largest part - bench, kg	94,0/34,0
	Вікова група, років / Age group, years	8+
	Максимальна кількість користувачів / Maximum number of users	1
	Висота вільного падіння, мм / Height of free fall, mm	870
	Безпечна зона, м ² / Safe zone, m ²	17,2
	Відкрите середовище / Open environment	
	Основні матеріали – дерева, метал / Main materials - wood, metal	
	Інформація про безпеку EN1176-1, EN1176-2 / Safety information EN1176-1, EN1176-2	

Габаритний вигляд / Overall view

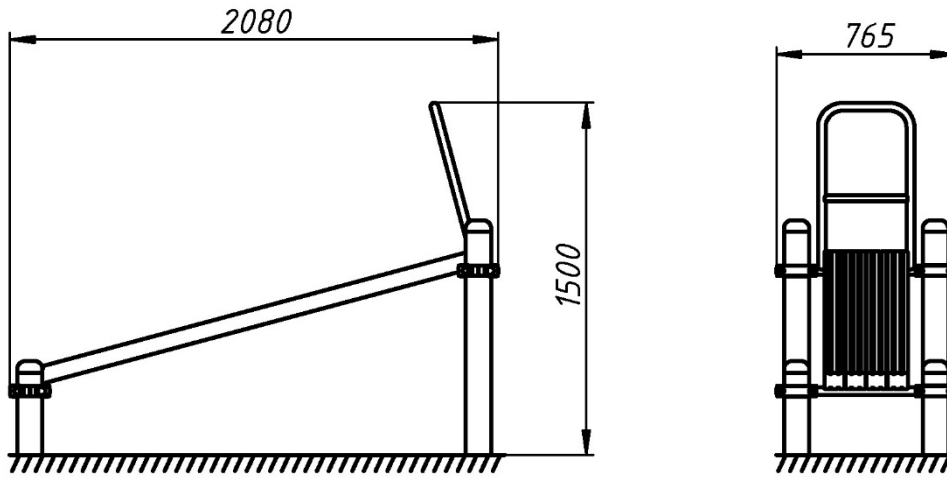

**Вигляд зверху, враховуючи зону безпеки /
Top view, including the safety zone**

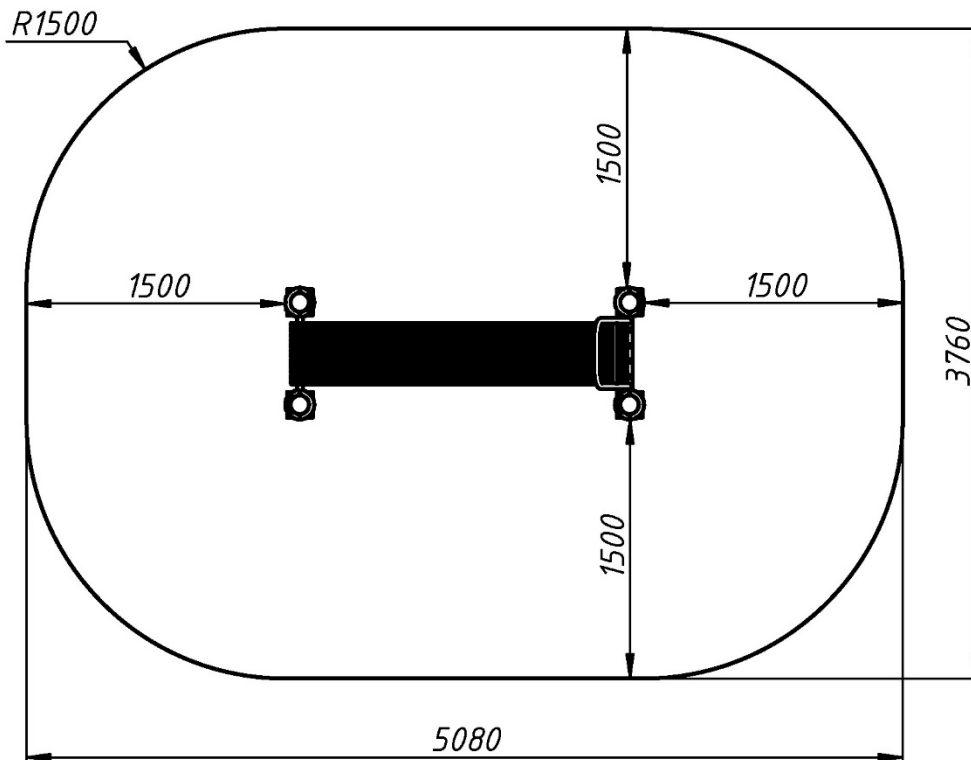

Розміри подані в міліметрах / Dimensions are given in millimeters