

## Обладнання дитячих майданчиків / Playground equipment

### Гойдалка на металевих стійках одномісна / Single swing on metal racks

#### КМ-4.01



Цікавий дизайн каруселі прикрасить будь-яку ігрову зону. Крім того, що каруселі приносять масу задоволення дитині, вони зміцнюють вестибулярний апарат, розвивають м'язи спини, ніг, рук та черевного преса. Таким чином, дитячі каруселі - це ціла "міні зарядка" для дитини.

The interesting design of the carousel will decorate any play area. In addition to the fact that carousels bring a lot of pleasure to the child, they strengthen the vestibular apparatus, develop the muscles of the back, legs, arms and abdominal press. This makes children's carousels a whole "mini-exercise" for a child.



### Інформація про обладнання / Information about the equipment

	Габарити найбільшої деталі – стійки гойдалки, м / Dimensions of the largest part - the swing post, m	2,77x0,64x0,12
	Вага загальна/Вага найбільшої деталі – поперечини гойдалки, кг / Total weight/ Weight of the largest part - swing cross member, kg	87,0/17,0
	Вікова група, років / Age group, years	3-12
	Максимальна кількість користувачів / Maximum number of users	1
	Висота вільного падіння, мм / Height of free fall, mm	1200
	Безпечна зона, м <sup>2</sup> / Safe zone, m <sup>2</sup>	24,3
	Відкрите середовище / Open environment	
	Основні матеріали – фанера, метал / The main materials are plywood, metal	
	Інформація про безпеку EN1176-1, EN1176-2 / Safety information EN1176-1, EN1176-2	

**Вигляд збоку / Side view**

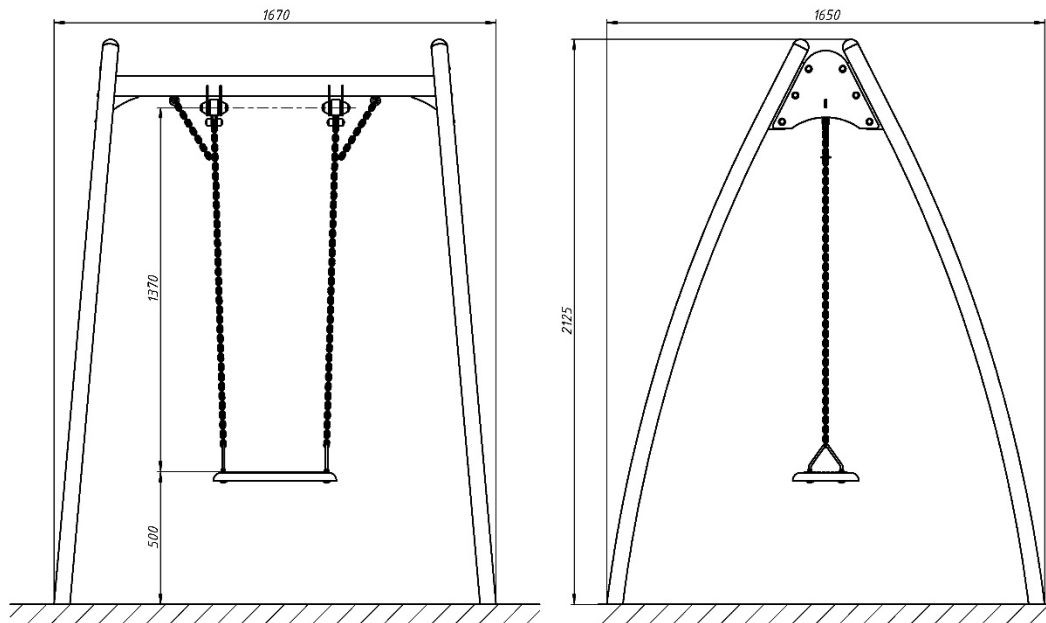

**Вигляд зверху, враховуючи зону безпеки /  
Top view, including the safety zone**

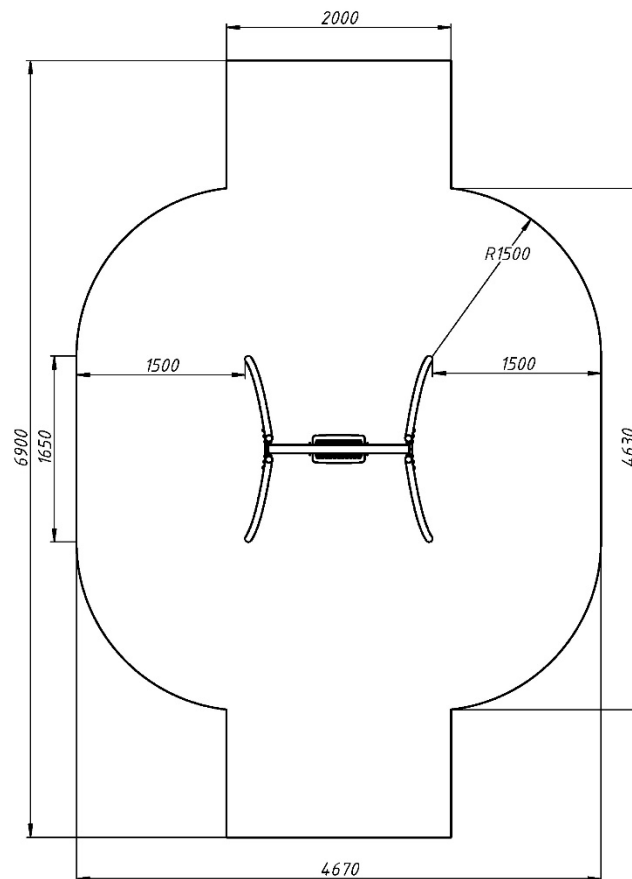

Розміри подані в міліметрах / Dimensions are given in millimeters