

Обладнання дитячих майданчиків - гойдалки / Playground equipment – swings

## Гойдалка на дерев'яних стійках двомісна / Double swing on wooden racks KD-4.02



Гойдалки - це незамінний елемент дитячого ігрового майданчику. Більш того, що гойдалки доставляють масу задоволення дитини, вони зміцнюють вестибулярний апарат (що дуже корисно для дітей схильних до заколисування), розвивають координацію рухів, розвивають м'язи спини, ніг, рук и черевного преса.

An indispensable element for a yard, school or garden. Will bring a lot of joy, strengthen the vestibular apparatus and promote coordination of movements, back muscles, legs, arms and abdominal press.

### Інформація про обладнання / Information about the equipment

	Габарити найбільшої деталі – перекладина, м / Dimensions of the largest part - crossbar, m	3,04x0,6x0,24
	Вага загальна/Вага найбільшої деталі – перекладина, кг / Total weight/Weight of the largest part – crossbar, kg	125,0/40,0
	Вікова група, років / Age group, years	3-12
	Максимальна кількість користувачів / Maximum number of users	2
	Висота вільного падіння, мм / Height of free fall, mm	1200
	Безпечна зона, м <sup>2</sup> / Safe zone, m <sup>2</sup>	37,6
	Відкрите середовище / Open environment	
	Основні матеріали – гума, метал, дерево / The main materials are rubber, metal, wood	

**Вигляд збоку / Side view**

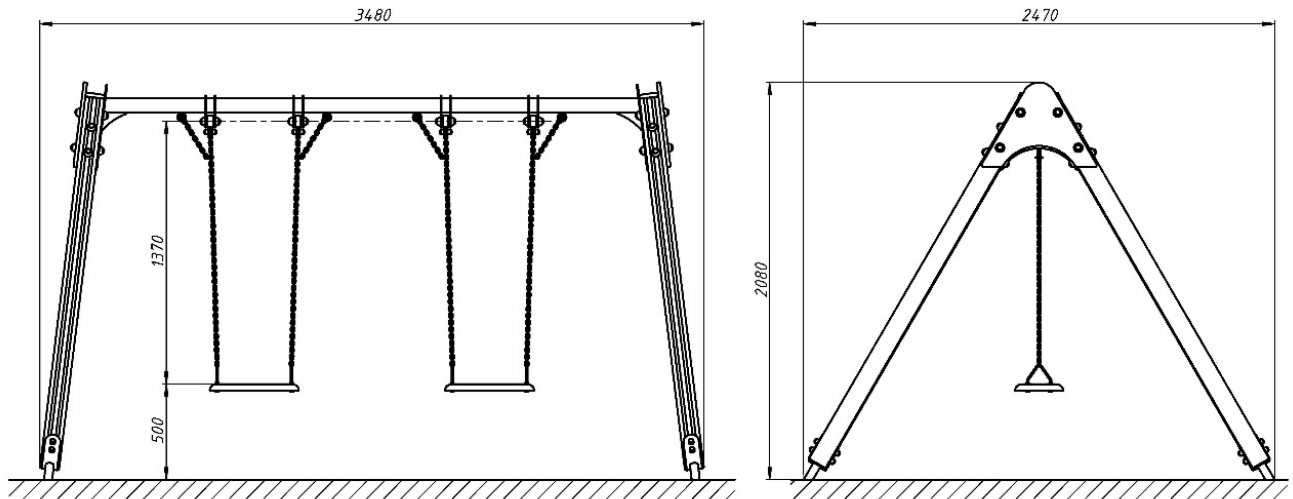

**Вигляд зверху, враховуючи зону безпеки /  
Top view, including the safety zone**

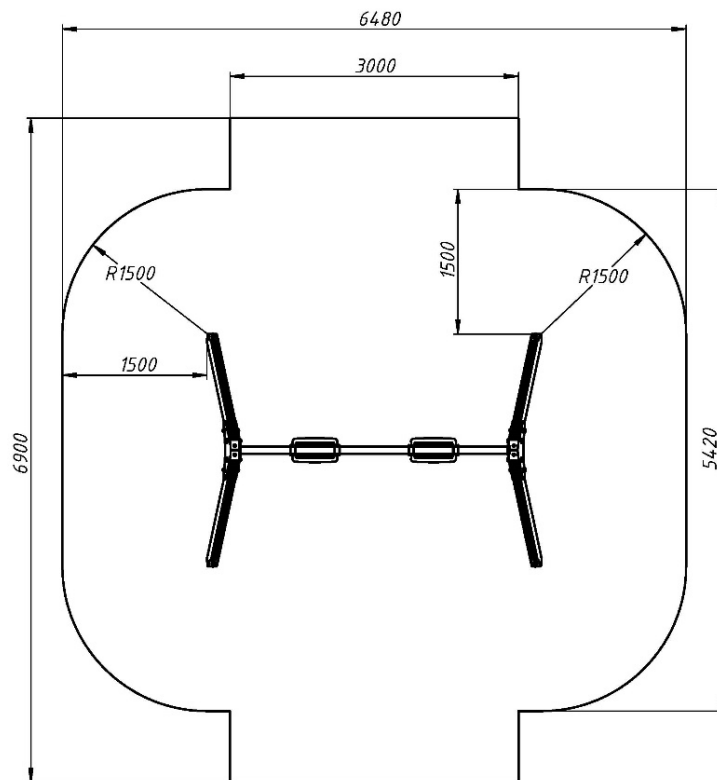

Розміри подані в міліметрах / Dimensions are given in millimeters