

Обладнання дитячих майданчиків – гойдалки / Playground equipment – swings

Гойдалка на дерев'яних стійках / Single swing on wooden racks

KD-4.01



Гойдалки - це незамінний елемент дитячого ігрового майданчику. Більш того, що гойдалки доставляють масу задоволення дитині, вони зміцнюють вестибулярний апарат, розвивають координацію рухів, розвивають м'язи спини, ніг, рук и червеного преса. Це ціла "міні зарядка" для дитини.

A swing is an indispensable element of a children's playground. Moreover, swings give a lot of pleasure to the child, they strengthen the vestibular, develop coordination of movements, develop the muscles of the back, legs, arms and abdominal press. This is a whole "mini exercise" for the child.

Інформація про обладнання / Information about the equipment

	Габарити найбільшої деталі – поперечини гойдалки, м / Dimensions of the largest part - swing cross member, m	3,0x0,1x0,1
	Вага загальна/Вага найбільшої деталі – стійки гойдалки, кг / Total weight/ Weight of the largest part - the swing post, kg	105/28
	Вікова група, років / Age group, years	3-12
	Максимальна кількість користувачів / Maximum number of users	1
	Висота вільного падіння, мм / Height of free fall, mm	1200
	Безпечна зона, м² / Safe zone, m²	29,0
	Відкрите середовище / Open environment	
	Основні матеріали – гума, метал, деревина / Main materials - rubber, metal, wood	
	Інформація про безпеку EN1176-1, EN1176-2 / Safety information EN1176-1, EN1176-2	

Вигляд збоку / Side view

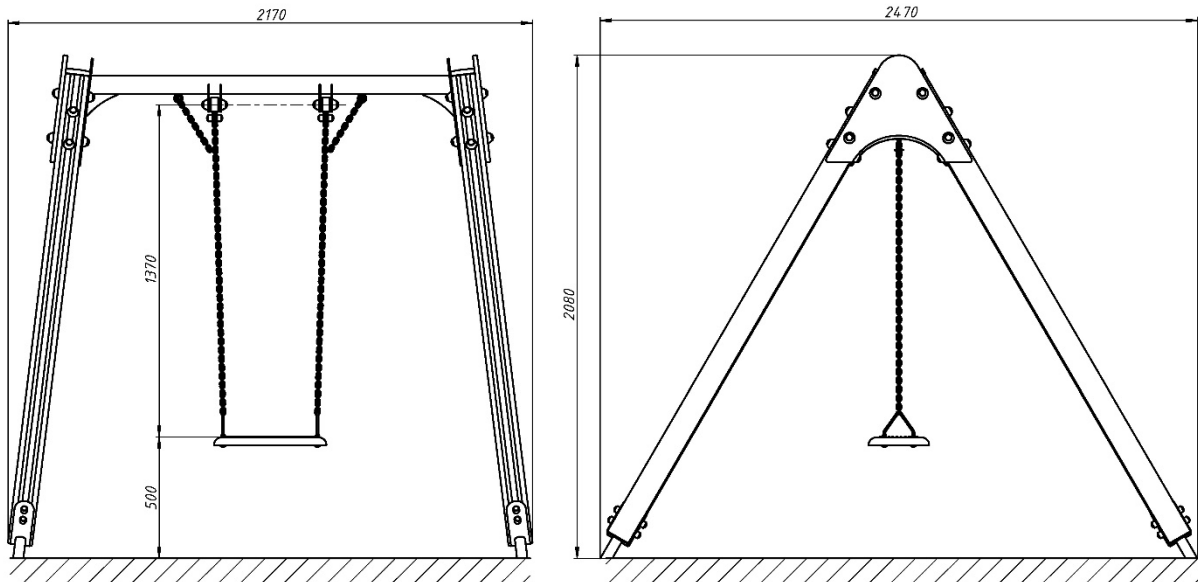

Вигляд зверху, враховуючи зону безпеки / Top view, including the safety zone

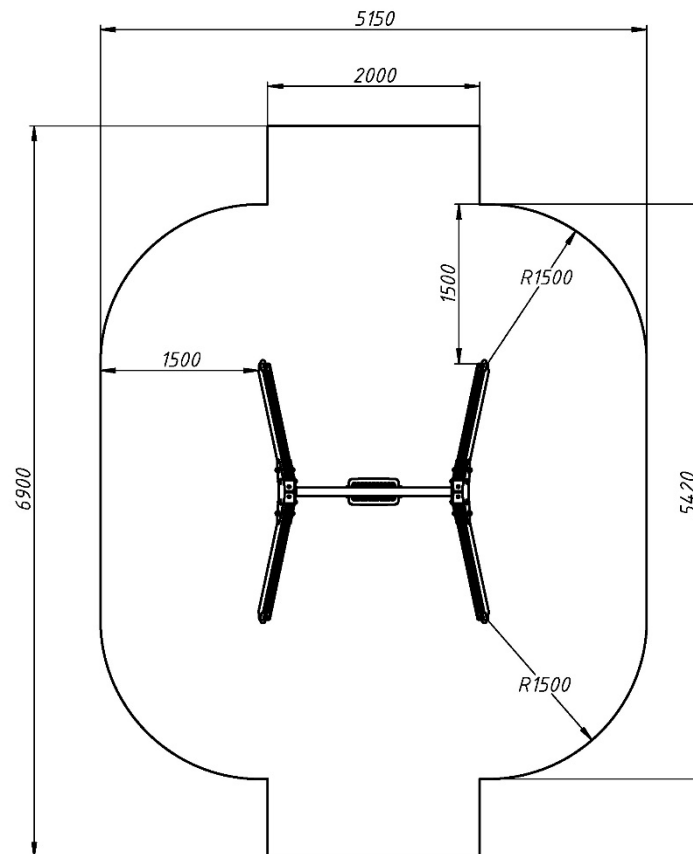

Розміри подані в міліметрах / Dimensions are given in millimeters