

## Вуличний тренажер / Outdoor fitness equipment

### Тренажер для людей с особливими потребами «Для тренування рук» / Inclusive trainer «For training hands»

## SO-10.67

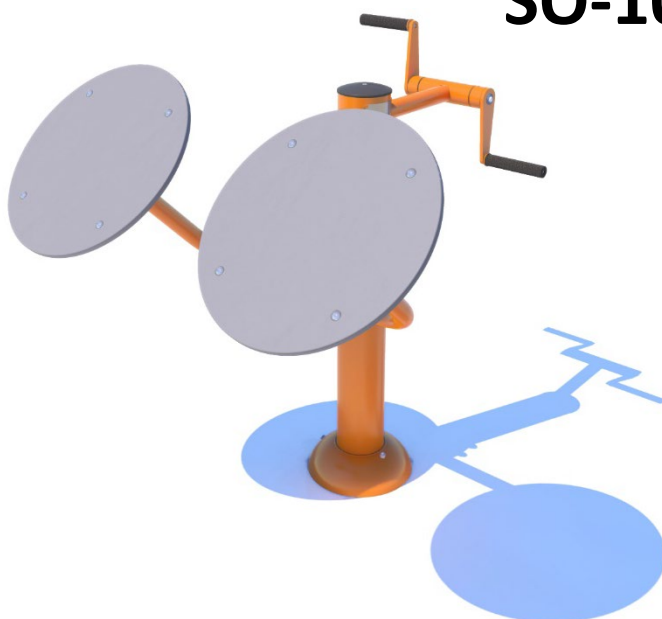

Допомагає розтягнутися, покращити гнучкість та кровообіг рук. Підійде для розминки. Просто тримайтеся за колесо і повертайте його з боку на бік. А також, тримаючись за ручки з іншого боку, можна виконувати «ручний велосипед». Підходить для тренування двох людей. Допмагає при відновленні після травм та розтягувань. Призначений для занять на відкритому повітрі та дозволяє зберегти та покращити свої фізичні можливості незалежно від віку та статури.

Helps to stretch, improve flexibility and blood circulation of the hands. Suitable for warm-up. Just hold on to the wheel and turn it from side to side. And also, holding the handles on the other side, you can perform a manual bicycle. Suitable for training two people.

Helps with recovery after injuries and sprains. Designed for outdoor activities and allows you to save and improve their physical abilities, regardless of age and build.

### Інформація про обладнання / Information about the equipment

	Габарити найбільшої деталі – тренажеру в сборі, м / Dimensions of the largest part - the complete simulator, m	1,2x1,16x1,22
	Вага загальна/Вага найбільшої деталі – тренажеру в сборі, кг / Total weight/ Weight of the largest part - the complete simulator, kg	61,0/53,0
	Вікова група, років / Age group, years	12+
	Максимальна кількість користувачів / Maximum number of users	2
	Висота вільного падіння, мм / Height of free fall, mm	-
	Безпечна зона, м <sup>2</sup> / Safe zone, m <sup>2</sup>	19,7
	Відкрите середовище / Open environment	
	Основні матеріали – метал / The main materials are metal	
	Інформація про безпеку EN1176-1, EN1176-2 / Safety information EN1176-1, EN1176-2	

**Вигляд збоку / Side view**

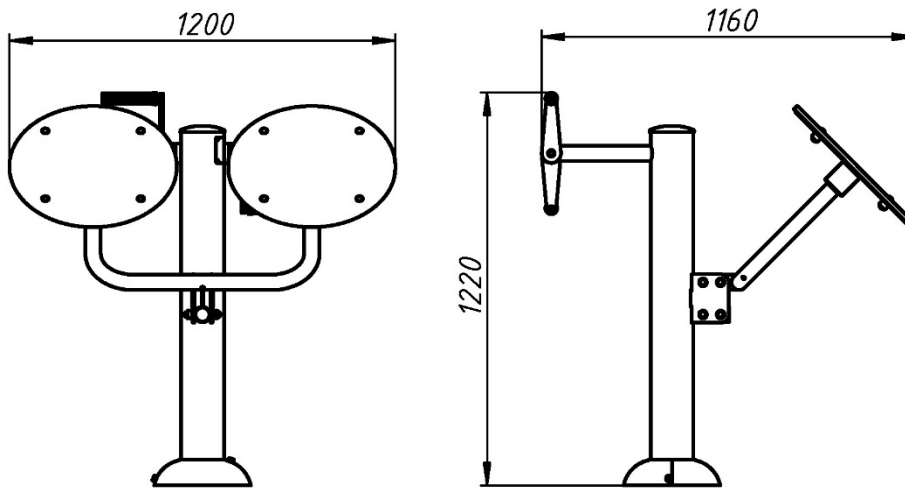

**Вигляд зверху, враховуючи зону безпеки /  
Top view, including the safety zone**

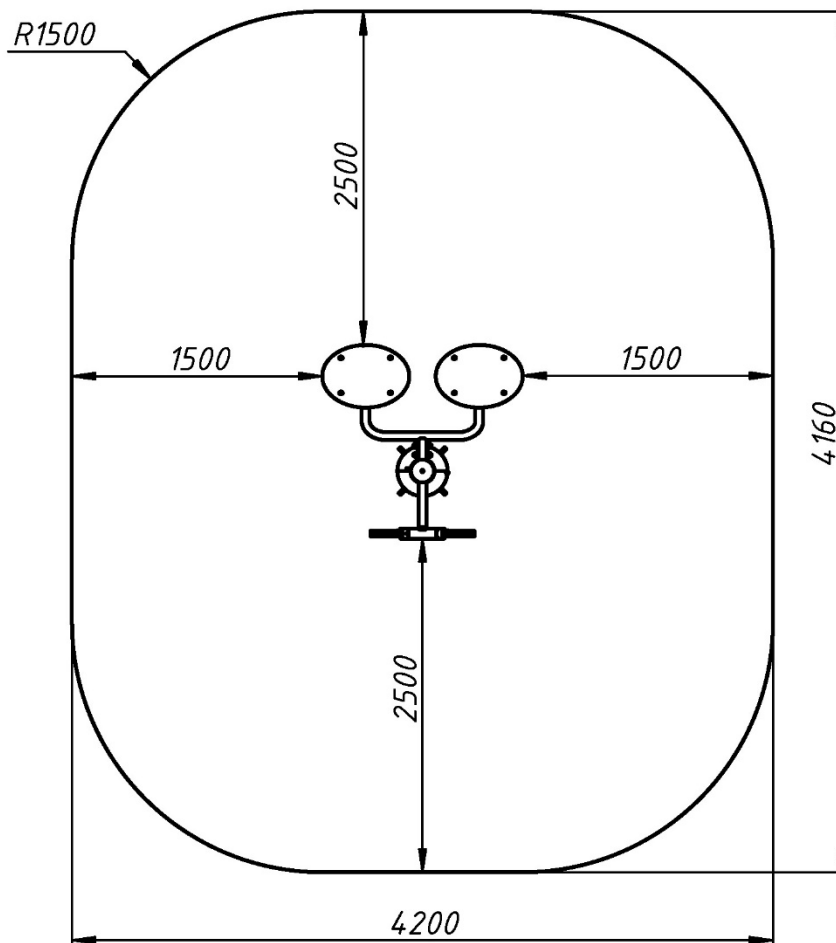

Розміри подані в міліметрах / Dimensions are given in millimeters