

## Вуличний тренажер / Outdoor fitness equipment

### Тренажер «Степпер-Велотренажер» / «Stepper bike» trainer SO-10.65



Розрахований на двох користувачів. Призначений для м'язів бедра та тренування серцево-судинної системи, литкових та сідничних м'язів. Простий у використанні. Велотренажер – відмінне кардіо-тренування та заміна класичної розминки. Підходить для підтримки тонуусу м'язів ніг та розвитку витривалості. Степпер – стоять на кожному опорі, тримаються за ручки і натискають ногами на опори по черзі, щоб хитатися з боку на бік. Вправи підходять для розминки та для тренувань, що покращують здоров'я, допомагають підтримувати та розвивати фізичну форму.

Designed for two users. Designed for thigh muscles and cardiovascular, calf and gluteal training. Easy to use. The exercise bike is an excellent cardio workout and a replacement for a classic warm-up. Suitable for maintaining leg muscle tone and developing endurance. Stepper - stand on each support, hold the handles and press your feet on the supports in turn to sway from side to side. The exercises are suitable for warming up and for training that improves health, helps maintain and develop physical fitness.

### Інформація про обладнання / Information about the equipment

	Габарити найбільшої деталі – тренажеру, м / Dimensions of the largest part - the simulator, m	0,97x0,44x1,165
	Вага загальна/Вага найбільшої деталі – тренажеру, кг / Total weight/ Weight of the largest part - the simulator, kg	45,0/37,0
	Вікова група, років / Age group, years	12+
	Максимальна кількість користувачів / Maximum number of users	2
	Висота вільного падіння, мм / Height of free fall, mm	-
	Безпечна зона, м <sup>2</sup> / Safe zone, m <sup>2</sup>	18,5
	Відкрите середовище / Open environment	
	Основні матеріали – метал / The main materials are metal	
	Інформація про безпеку EN1176-1, EN1176-2 / Safety information EN1176-1, EN1176-2	

**Вигляд збоку / Side view**

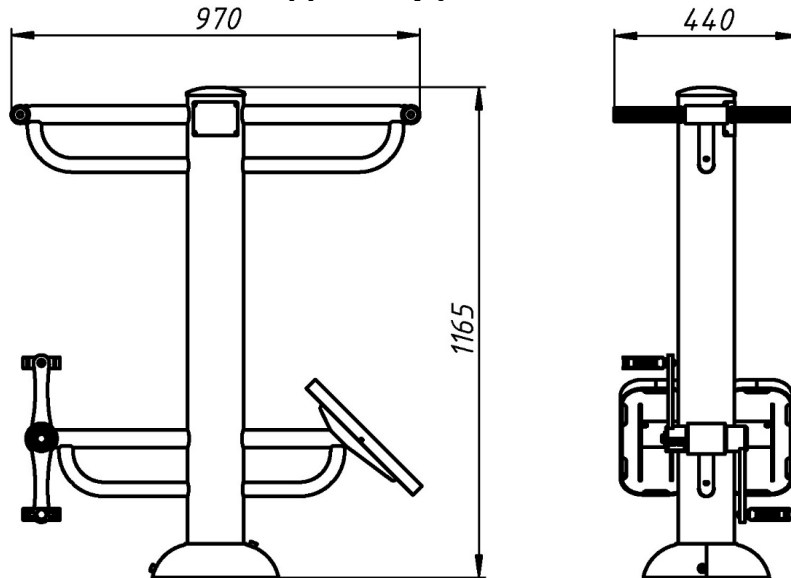

**Вигляд зверху, враховуючи зону безпеки /  
Top view, including the safety zone**

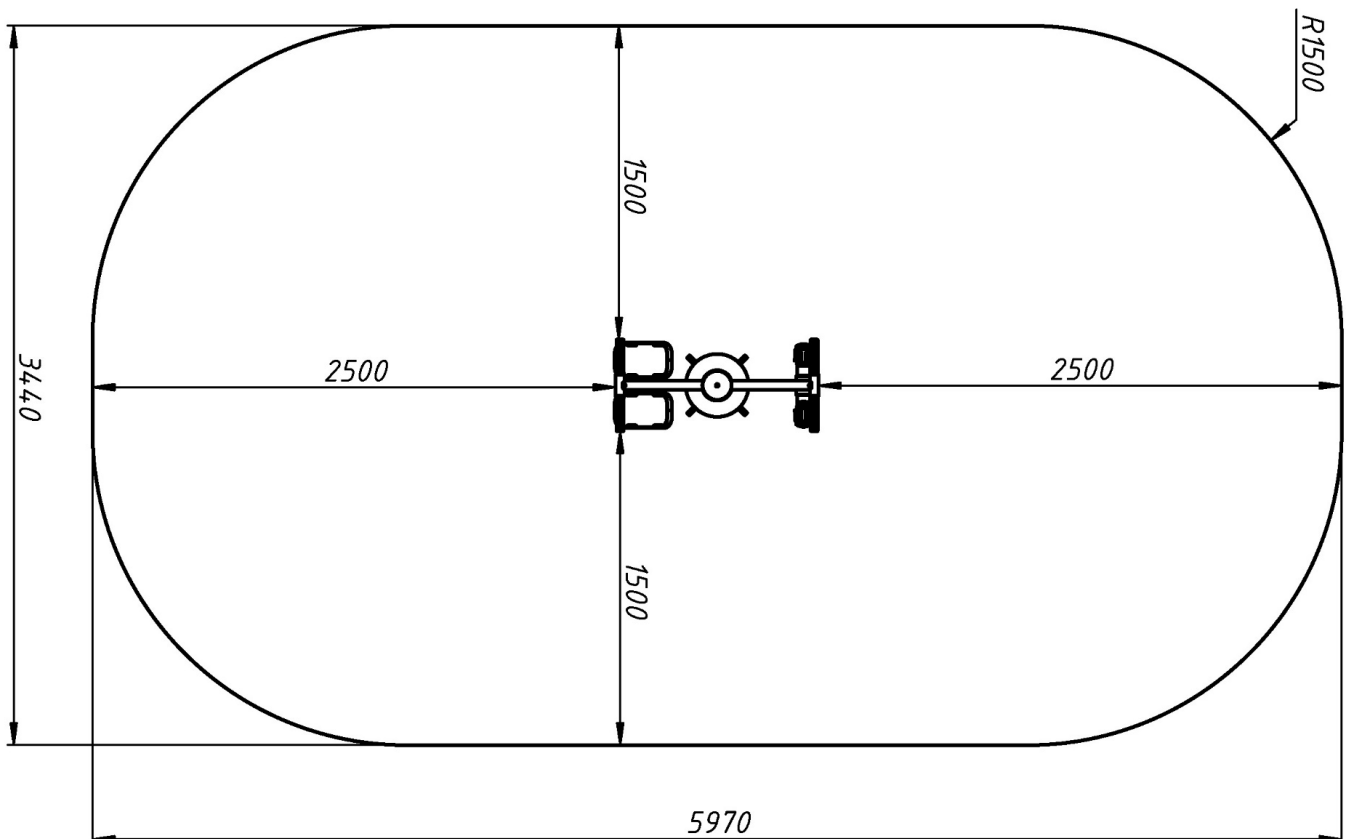

Розміри подані в міліметрах / Dimensions are given in millimeters