

Вуличний тренажер / Outdoor fitness equipment









Тренажер для людей с особливими потребами «Велотренажер» / «Fitness cycle-2» SO-10.64



Пропонує відмінне кардіо-тренування та заміну класичної розминки. Підходить для підтримки тонуусу м'язів ніг та розвитку витривалості. Підходить для всіх користувачів. Важливо займатися поступово та систематично, тоді м'язи розвиватимуться коректно. Допомогає при відновленні після травм та розтягувань. Тренажер призначений для занять на відкритому повітрі та дозволяє зберегти та покращити свої фізичні можливості незалежно від віку та статури.

It offers an excellent cardio workout and a replacement for the classic warm-up. Suitable for maintaining leg muscle tone and developing endurance. Suitable for all users. It is important to exercise gradually and systematically, so that the muscles develop correctly. It helps in recovery from injuries and sprains. The machine is designed for outdoor training and allows you to maintain and improve your physical abilities regardless of age and body type.

Інформація про обладнання / Information about the equipment

	Габарити найбільшої деталі – лави, м / Dimensions of the largest part - bench, m	1,2x0,24x0,35
	Вага загальна/Вага найбільшої деталі – лави, кг / Total weight/ Weight of the largest part - bench, kg	100,0/23,0
	Вікова група, років / Age group, years	12+
	Максимальна кількість користувачів / Maximum number of users	2
	Висота вільного падіння, мм / Height of free fall, mm	<600
	Безпечна зона, м ² / Safe zone, m ²	16,5
	Відкрите середовище / Open environment	
	Основні матеріали – метал / The main materials are metal	
	Інформація про безпеку EN1176-1, EN1176-2 / Safety information EN1176-1, EN1176-2	

Вигляд збоку / Side view

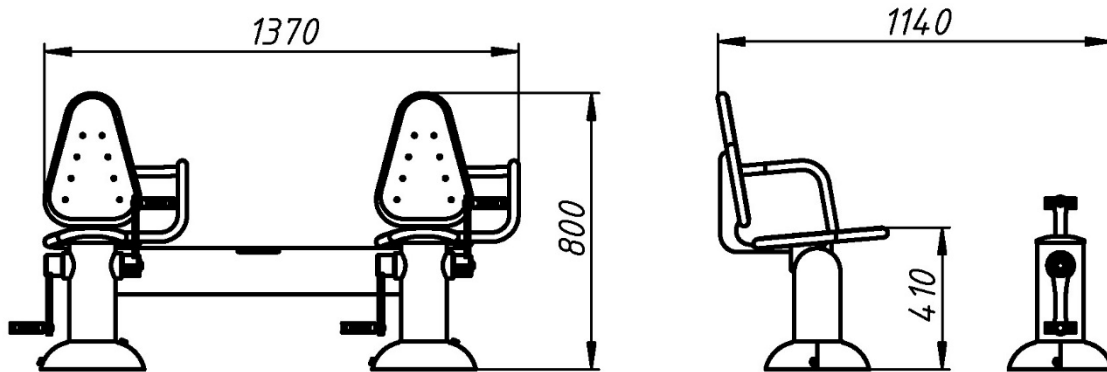

**Вигляд зверху, враховуючи зону безпеки /
Top view, including the safety zone**

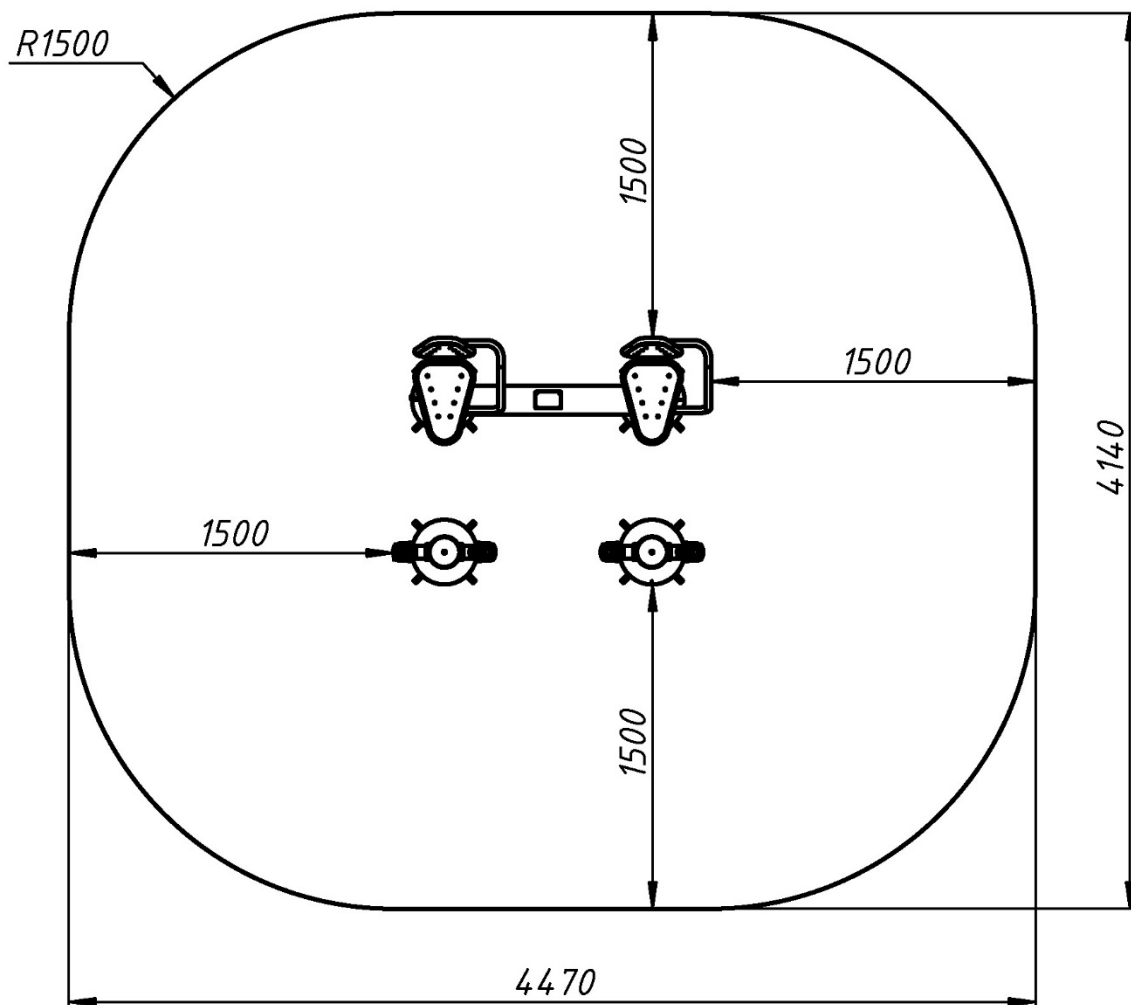

Розміри подані в міліметрах / Dimensions are given in millimeters