

## Вуличний тренажер / Outdoor fitness equipment

### Тренажер для людей з особливими потребами / Fitness equipment for people with disabilities

#### Press from chest and Downdraft

## SO-10.58



Поєднує у собі різні вправи. Один тренажер зосереджений на розвитку плечового поясу та трицепсу. Тоді як другий розвиває верхню частину тіла, саме руки. Розрахований на двох людей. Також є інклюзивним обладнанням. Допоможе відновитися після травм та розтягувань. Служить для підтримки та покращення фізичної форми, призначений для занять на відкритому повітрі. Підійде для всіх користувачів незалежно від віку та статури.

Combines different exercises. One machine focuses on the development of the shoulder girdle and triceps. While the second develops the upper body, namely the arms. Designed for two people. It is also an inclusive device. Helps to recover from injuries and sprains. Serves to maintain and improve physical fitness, designed for outdoor activities. Suitable for all users, regardless of age and physique.

### Інформація про обладнання / Information about the equipment

	Габарити найбільшої деталі – тренажеру в сборі, м / Dimensions of the largest part - the complete simulator, m	1,52x0,885x1,665
	Вага загальна/Вага найбільшої деталі – тренажеру в сборі, кг / Total weight/ Weight of the largest part - the complete simulator, kg	65,0/57,0
	Вікова група, років / Age group, years	12+
	Максимальна кількість користувачів / Maximum number of users	2
	Висота вільного падіння, мм / Height of free fall, mm	-
	Безпечна зона, м <sup>2</sup> / Safe zone, m <sup>2</sup>	18,3
	Відкрите середовище / Open environment	
	Основні матеріали – метал / The main materials are metal	
	Інформація про безпеку EN1176-1, EN1176-2 / Safety information EN1176-1, EN1176-2	

**Вигляд збоку / Side view**

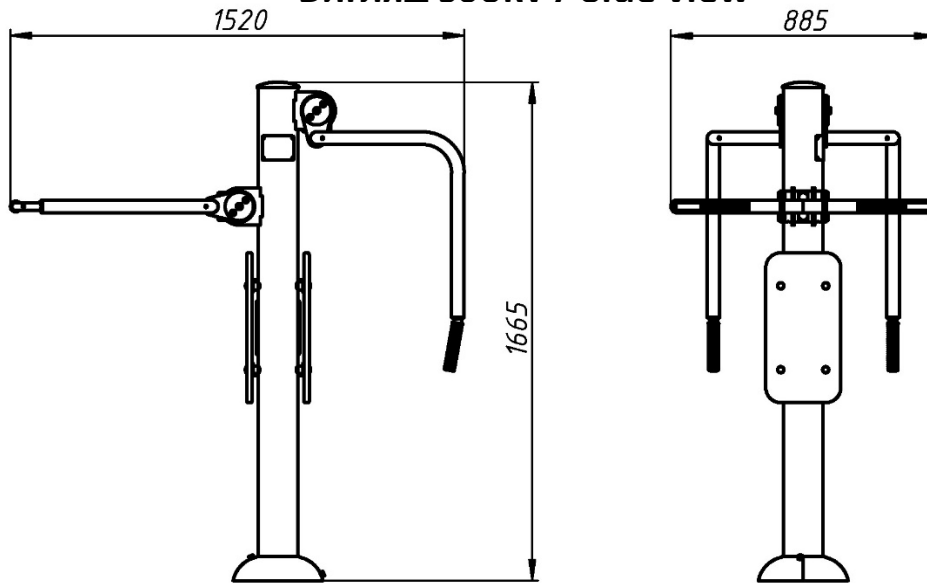

**Вигляд зверху, враховуючи зону безпеки /  
Top view, including the safety zone**

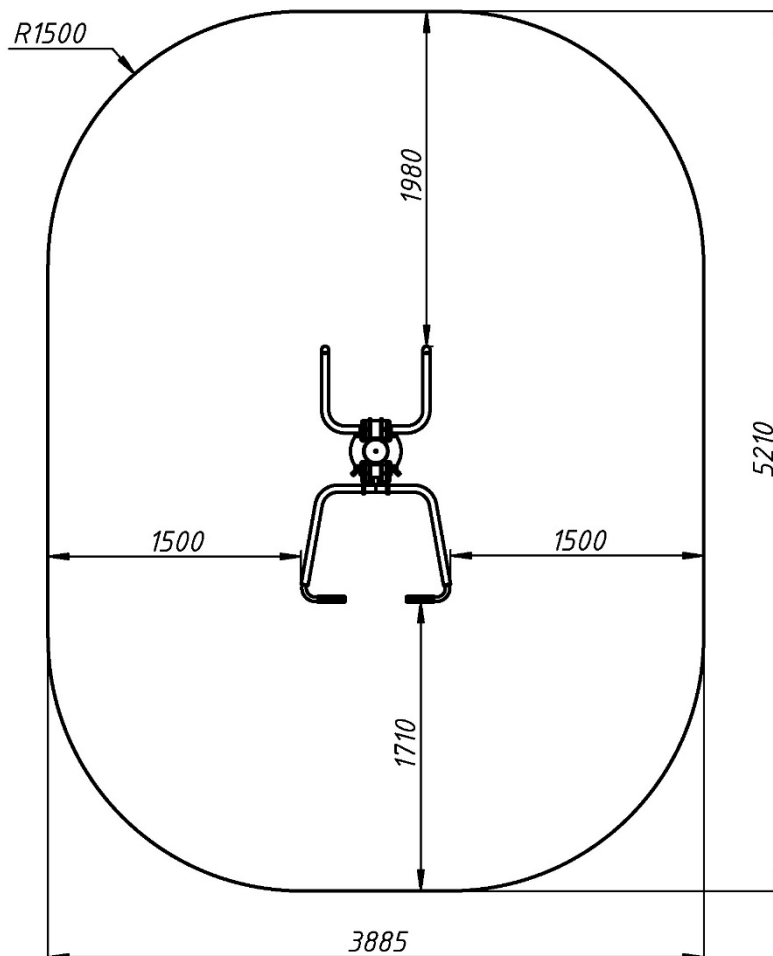

Розміри подані в міліметрах / Dimensions are given in millimeters