

Вуличний тренажер / Outdoor fitness equipment

Тренажер «Велотренажер подвійний» / Fitness equipment «Fitness cycle double»

SO-10.32.2



Пропонує відмінне кардіо-тренування та заміну класичної розминки. Підходить для підтримки тону м'язів ніг та розвитку витривалості. Підходить для всіх користувачів. Важливо займатися поступово та систематично, тоді м'язи розвиватимуться коректно. Допомогає при відновленні після травм та розтягувань. Тренажер призначений для занять на відкритому повітрі та дозволяє зберегти та покращити свої фізичні можливості незалежно від віку та статури.

It offers excellent cardio training and a replacement for the classic warm-up. Suitable for toning leg muscles and developing endurance. Suitable for all users. It is important to exercise gradually and systematically, then the muscles will develop correctly. Helps with recovery from injuries and sprains. The machine is designed for outdoor training and allows you to maintain and improve your physical abilities, regardless of age and build.

Інформація про обладнання / Information about the equipment

	Габарити найбільшої деталі – тренажеру в сборі, м / Dimensions of the largest part - the complete simulator, m	1,76x0,66x1,325
	Вага загальна/Вага найбільшої деталі – тренажеру в сборі, кг / Total weight/ Weight of the largest part - the complete simulator, kg	60,0/52,0
	Вікова група, років / Age group, years	14+
	Максимальна кількість користувачів / Maximum number of users	2
	Висота вільного падіння, мм / Height of free fall, mm	1010
	Безпечна зона, м ² / Safe zone, m ²	15,5
	Відкрите середовище / Open environment	
	Основні матеріали – метал / Main materials - metal	
	Інформація про безпеку EN1176-1, EN1176-2 / Safety information EN1176-1, EN1176-2	

Габаритний вигляд / Overall view

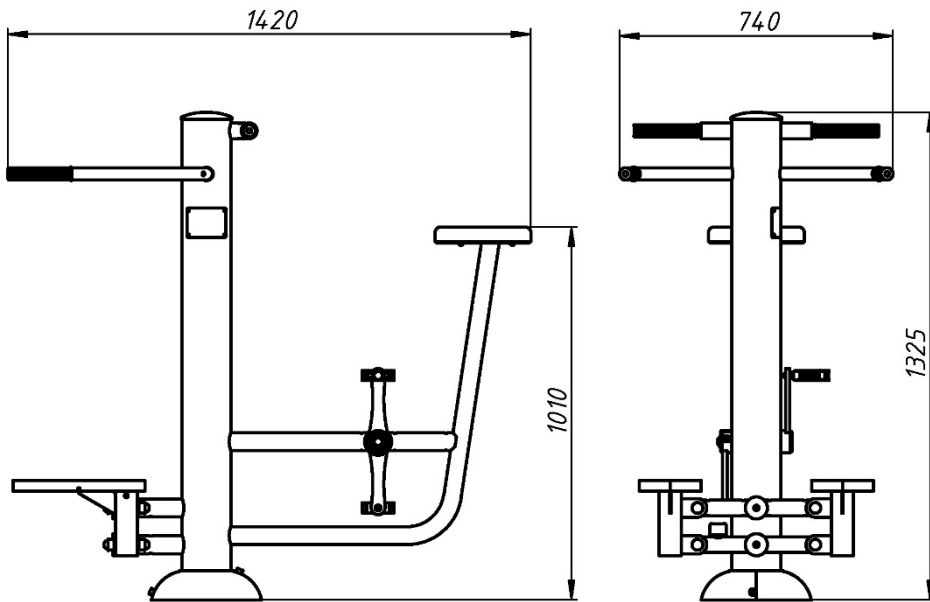

**Вигляд зверху, враховуючи зону безпеки /
Top view, including the safety zone**

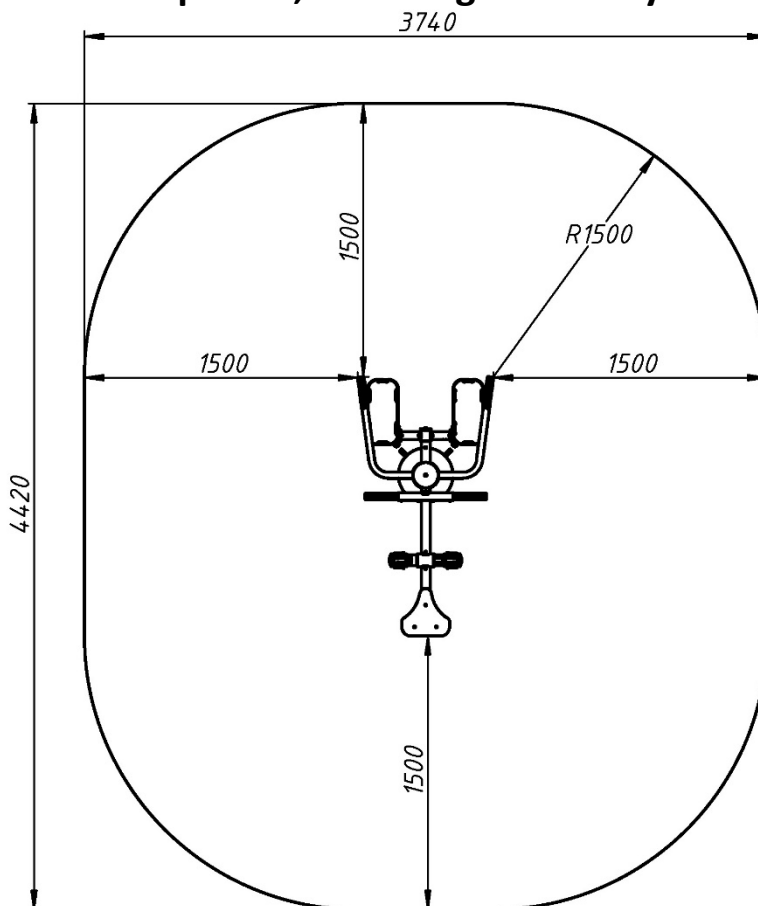

Розміри подані в міліметрах / Dimensions are given in millimeters