

## Вуличний тренажер / Outdoor fitness equipment

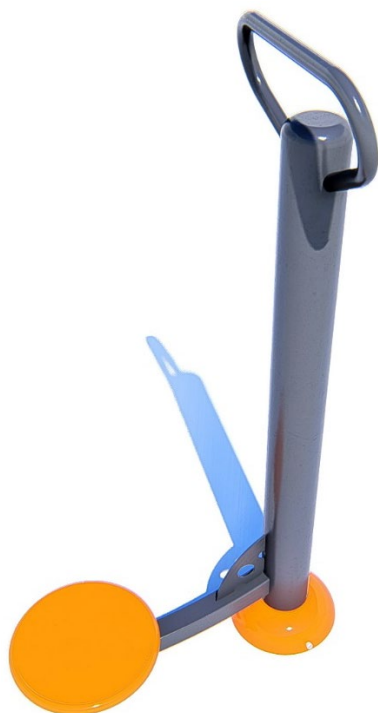







### Тренажер «Твістер одинарний» / Fitness equipment «Single Twister» SO-10.30



Тренажер "Твістер одинарний" розвиває м'язи живота, спини та рук. Допомагає при відновленні після травм та розтягувань. Дозволяє підтримувати фізичну форму та покращувати її. Тренажер призначений для занять на відкритому повітрі та дозволяє зберегти та покращити свої фізичні можливості незалежно від віку та статури.

"Single Twister" develops abdominal, back and arm muscles. Helps with recovery from injuries and sprains. Allows you to maintain physical shape and improve it. It is designed for outdoor exercise and allows you to maintain and improve your physical abilities, regardless of age and build.

### Інформація про обладнання / Information about the equipment

	Габарити найбільшої деталі – тренажеру в сборі, м / Dimensions of the largest part - the complete simulator, m	0,91x0,51x1,6
	Вага загальна/Вага найбільшої деталі – тренажеру в сборі, кг / Total weight/ Weight of the largest part - the complete simulator, kg	42,0/34,0
	Вікова група, років / Age group, years	14+
	Максимальна кількість користувачів / Maximum number of users	1
	Висота вільного падіння, мм / Height of free fall, mm	<600
	Безпечна зона, м <sup>2</sup> / Safe zone, m <sup>2</sup>	10,2
	Відкрите середовище / Open environment	
	Основні матеріали – метал / The main materials are metal	
	Інформація про безпеку EN1176-1, EN1176-2 / Safety information EN1176-1, EN1176-2	

**Вигляд збоку / Side view**

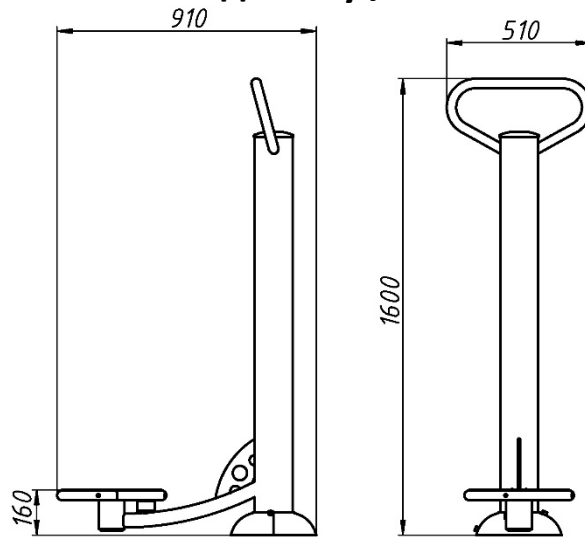

**Вигляд зверху, враховуючи зону безпеки /  
Top view, including the safety zone**

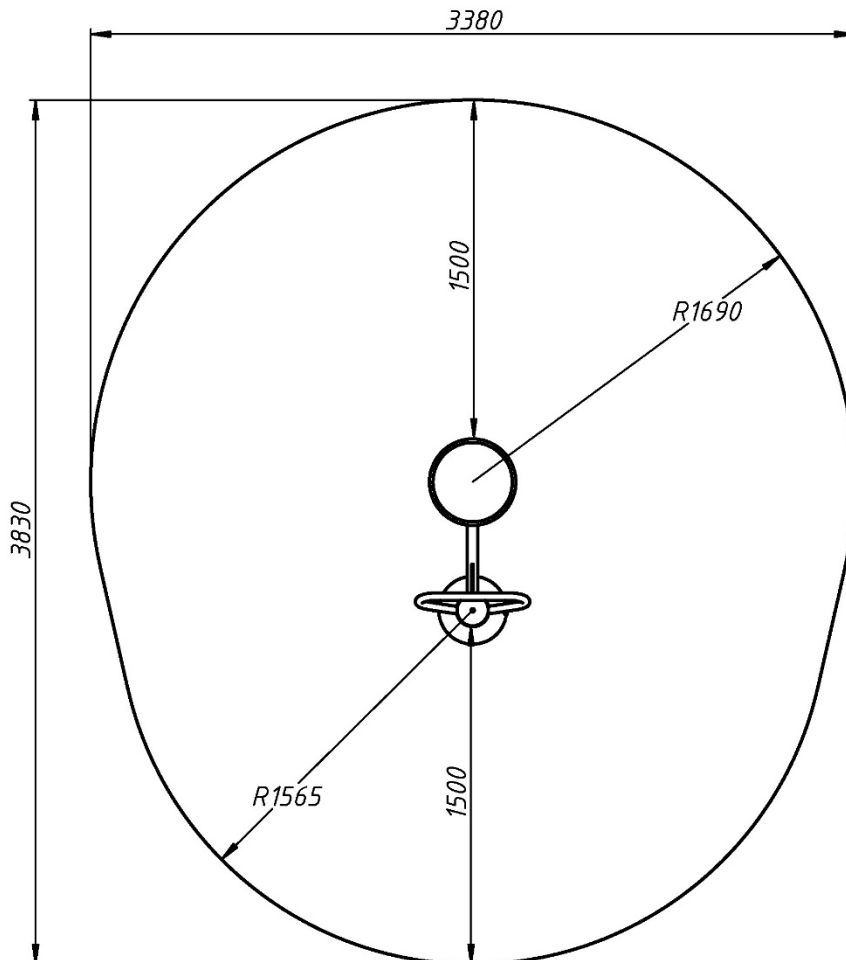

Розміри подані в міліметрах / Dimensions are given in millimeters