

Вуличний тренажер / Outdoor fitness equipment

Тренажер «Твістер комбінований» / Fitness equipment «Combined Twister»

SO-10.30.1



Тренажер "Твістер комбінований" розвиває м'язи живота, спини та рук. Допомагає при відновленні після травм та розтягувань. Дозволяє підтримувати фізичну форму та покращувати її. Розрахований на двох. Призначений для занять на відкритому повітрі та допоможе зберегти та покращити свої навички незалежно від віку та статури.

"Combined Twister" develops abdominal, back and arm muscles. Helps with recovery from injuries and sprains. Allows you to maintain physical shape and improve it. Designed for two. Designed for outdoor activities and helps maintain and improve their skills regardless of age and build.

Інформація про обладнання / Information about the equipment

	Габарити найбільшої деталі – тренажеру в сборі, м / Dimensions of the largest part - the complete simulator, m	1,37x0,74x1,28
	Вага загальна/Вага найбільшої деталі – тренажеру в сборі, кг / Total weight/ Weight of the largest part - the complete simulator, kg	55,0/47,0
	Вікова група, років / Age group, years	12+
	Максимальна кількість користувачів / Maximum number of users	2
	Висота вільного падіння, мм / Height of free fall, mm	<600
	Безпечна зона, м ² / Safe zone, m ²	18,7
	Відкрите середовище / Open environment	
	Основні матеріали – метал / The main materials are metal	
	Інформація про безпеку EN1176-1, EN1176-2 / Safety information EN1176-1, EN1176-2	

Вигляд збоку / Side view

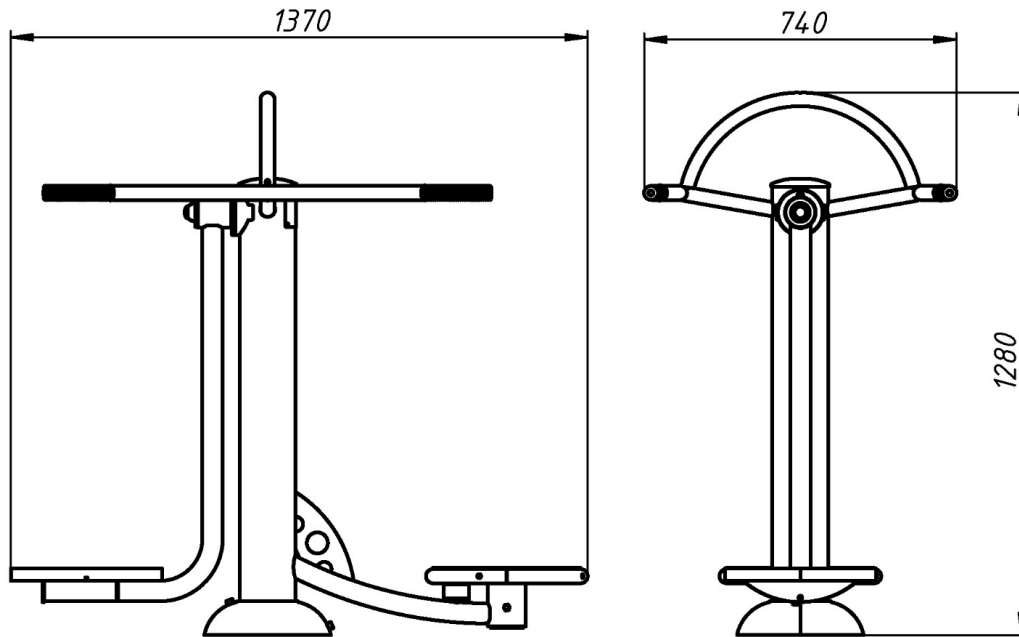

**Вигляд зверху, враховуючи зону безпеки /
Top view, including the safety zone**

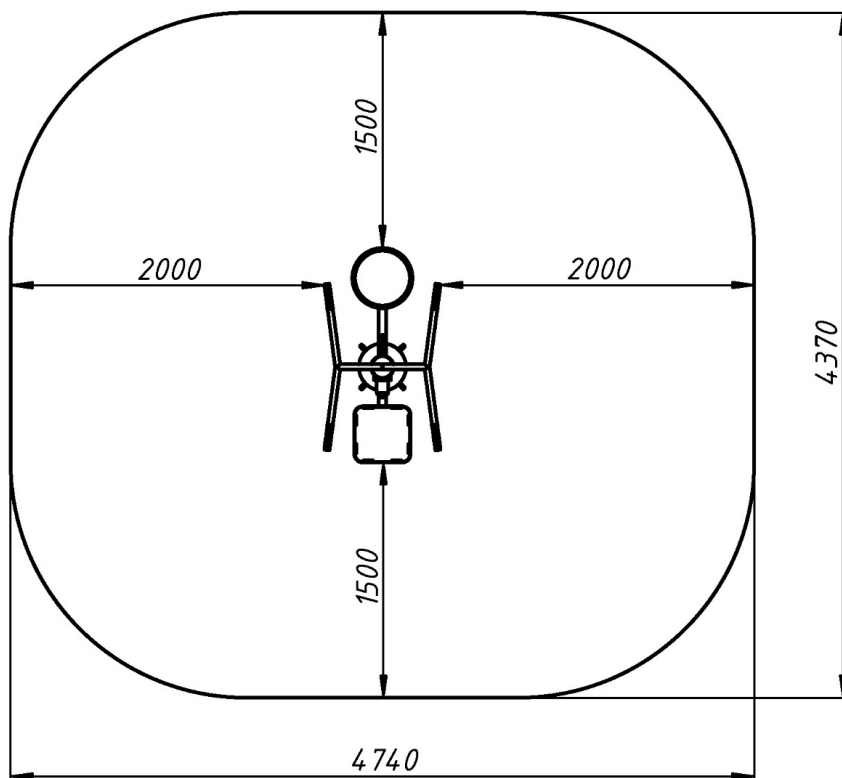

Розміри подані в міліметрах / Dimensions are given in millimeters