

Вуличний тренажер / Outdoor fitness equipment

Тренажер «Станок для преса» / Fitness equipment «Abdominal stand»

SO-10.23



Тренажер "Станок для преса" допоможе, за умови регулярних тренувань, наростити м'язи преса, розвинути їх та зробити сильнішими. Щоденні заняття позитивно впливають на здоров'я суглобів. Важливо займатися поступово та систематично, фізичний розвиток проходитиме належним чином. Тренажер призначений для занять на відкритому повітрі та дозволяє зберегти та покращити свої фізичні можливості незалежно від віку та статури.

With regular training, the Abdominal Machine will help you build up your abdominal muscles, develop them and make them stronger. Daily exercise has a positive effect on joint health. It is important to exercise gradually and systematically, so that physical development can proceed properly. The machine is designed for outdoor training and allows you to maintain and improve your physical abilities regardless of age and physique.

Інформація про обладнання / Information about the equipment

	Габарити найбільшої деталі – тренажеру в сборі, м / Dimensions of the largest part - the complete simulator, m	0,69x1,39x1,58
	Вага загальна/Вага найбільшої деталі – тренажеру в сборі, кг / Total weight/ Weight of the largest part - the complete simulator, kg	55,0/47,0
	Вікова група, років / Age group, years	14+
	Максимальна кількість користувачів / Maximum number of users	2
	Висота вільного падіння, мм / Height of free fall, mm	1370
	Безпечна зона, м ² / Safe zone, m ²	14,3
	Відкрите середовище / Open environment	
	Основні матеріали – метал / The main materials are metal	
	Інформація про безпеку EN1176-1, EN1176-2 / Safety information EN1176-1, EN1176-2	

Вигляд збоку / Side view

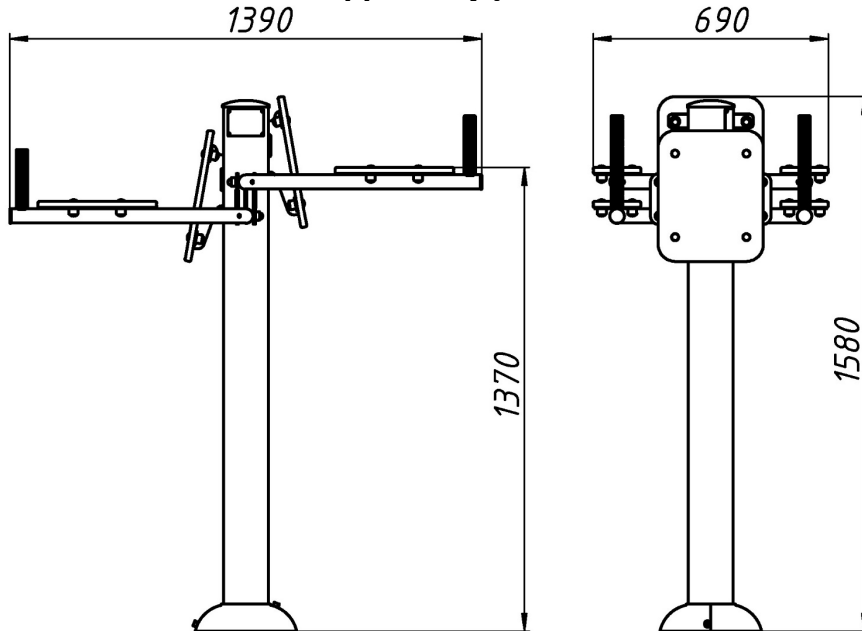

**Вигляд зверху, враховуючи зону безпеки /
Top view, including the safety zone**

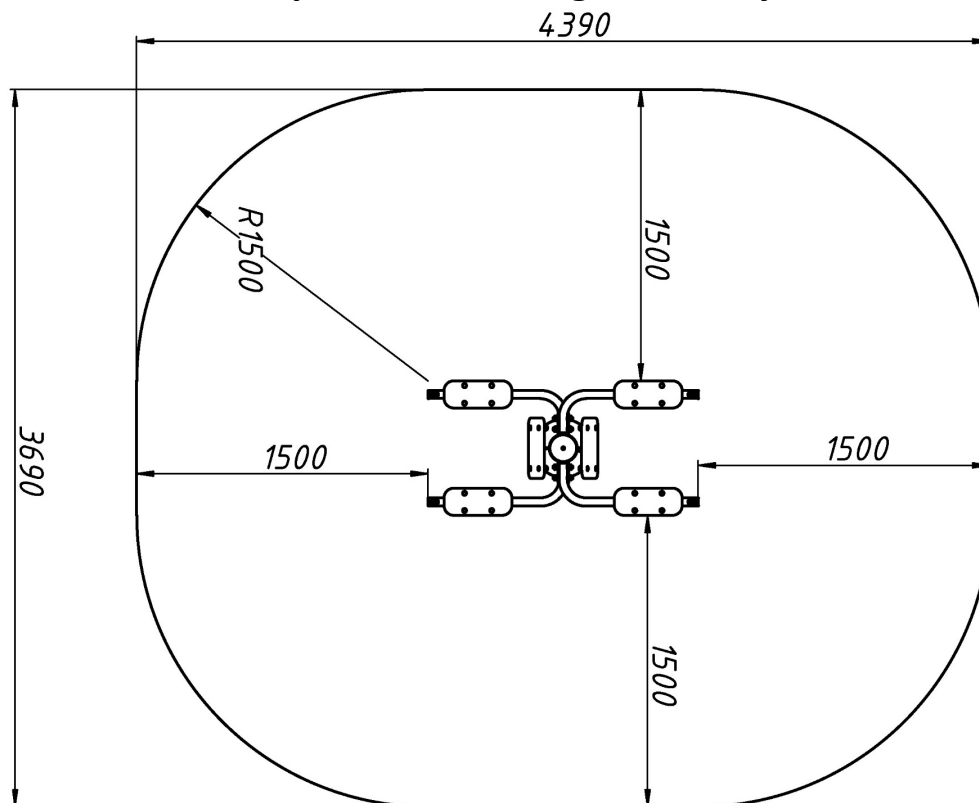

Розміри подані в міліметрах / Dimensions are given in millimeters