

## Вуличний тренажер / Outdoor fitness equipment

### Тренажер «Бруси подвійні» / «Double parallel bars» SO-10.21



Тренажер "Бруси подвійні" спрямований на розвиток витривалості та м'язів верхньої частини тіла, одночасно розвиваючи гнучкість. Один із найкращих тестів співвідношення сили та ваги людини — головного показника фізичного розвитку організму.

The Double Bars exercise machine is designed to develop endurance and upper body muscles, while also improving flexibility. It is one of the best tests of the ratio of human strength to weight - the main indicator of physical development.



### Інформація про обладнання / Information about the equipment

	Габарити найбільшої деталі – тренажеру в сборі, м / Dimensions of the largest part - the complete simulator, m	1,64x0,68x1,52
	Вага загальна/Вага найбільшої деталі – тренажеру в сборі, кг / Total weight/ Weight of the largest part - the complete simulator, kg	69,0/59,0
	Вікова група, років / Age group, years	14+
	Максимальна кількість користувачів / Maximum number of users	2
	Висота вільного падіння, мм / Height of free fall, mm	1400
	Безпечна зона, м <sup>2</sup> / Safe zone, m <sup>2</sup>	15,2
	Відкрите середовище / Open environment	
	Основні матеріали – метал / The main materials – metal	
	Інформація про безпеку EN1176-1, EN1176-2 / Safety information EN1176-1, EN1176-2	

**Вигляд збоку / Side view**

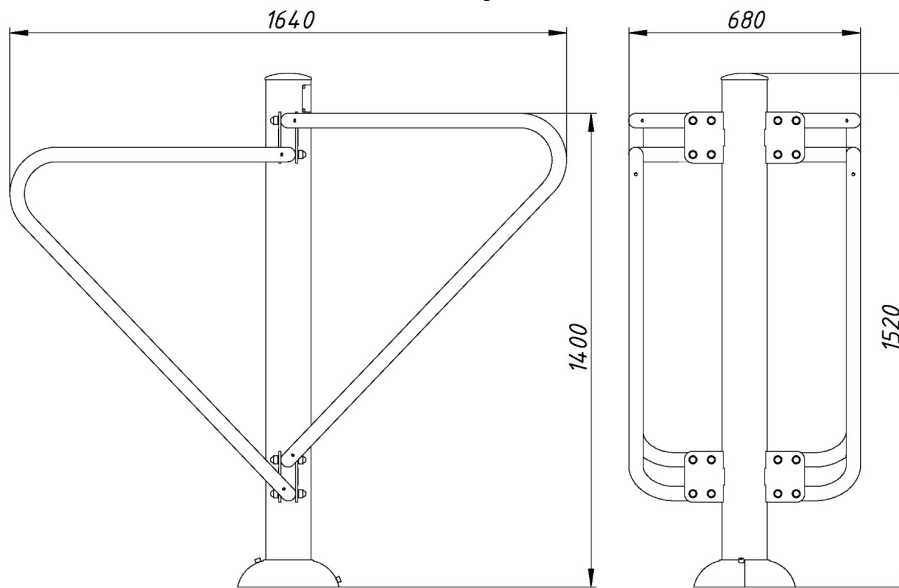

**Вигляд зверху, враховуючи зону безпеки /  
Top view, including the safety zone**

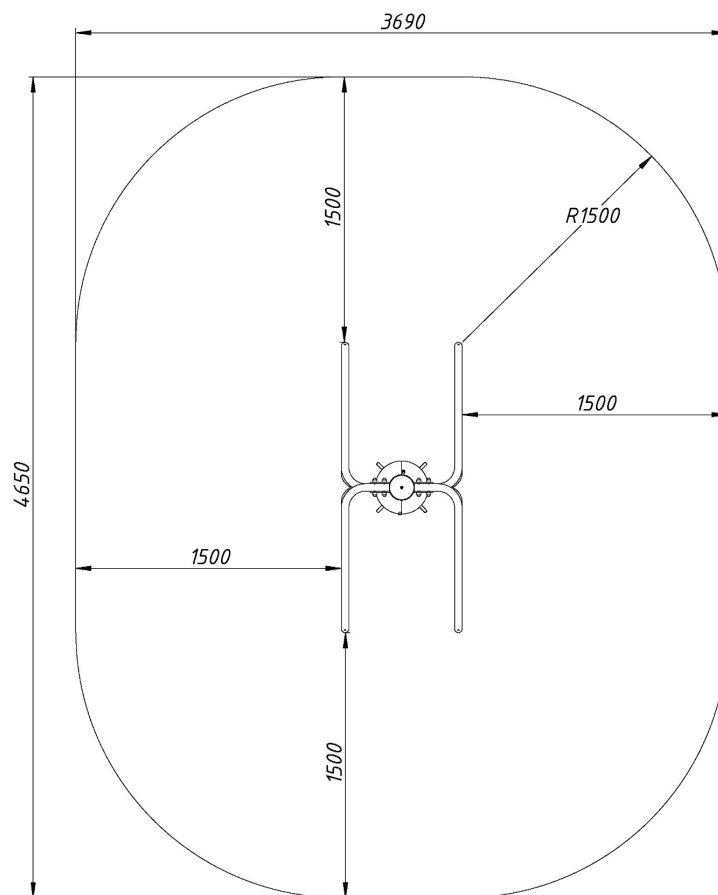

Розміри подані в міліметрах / Dimensions are given in millimeters