

Вуличний тренажер / Outdoor fitness equipment

Гребний тренажер / «Rowing» SO-10.19



Гребний тренажер призначений для зміцнення плечей, грудей та верхньої частини черевного преса. Регулярне використання такого обладнання також може допомогти покращити плечові м'язи та поставу.

The rowing machine is designed to strengthen the shoulders, chest and upper abdominals. Regular use of such equipment can also help improve shoulder muscles and posture.



Інформація про обладнання / Information about the equipment

	Габарити найбільшої деталі – тренажеру в сборі, м / Dimensions of the largest part - the complete simulator, m	1,47x0,84x0,71
	Вага загальна/Вага найбільшої деталі – тренажеру в сборі, кг / Total weight/ Weight of the largest part - the complete simulator, kg	53,0/43,0
	Вікова група, років / Age group, years	14+
	Максимальна кількість користувачів / Maximum number of users	1
	Висота вільного падіння, мм / Height of free fall, mm	600
	Безпечна зона, м ² / Safe zone, m ²	15,2
	Відкрите середовище / Open environment	
	Основні матеріали – метал / The main materials – metal	
	Інформація про безпеку EN1176-1, EN1176-2 / Safety information EN1176-1, EN1176-2	

Вигляд збоку / Side view

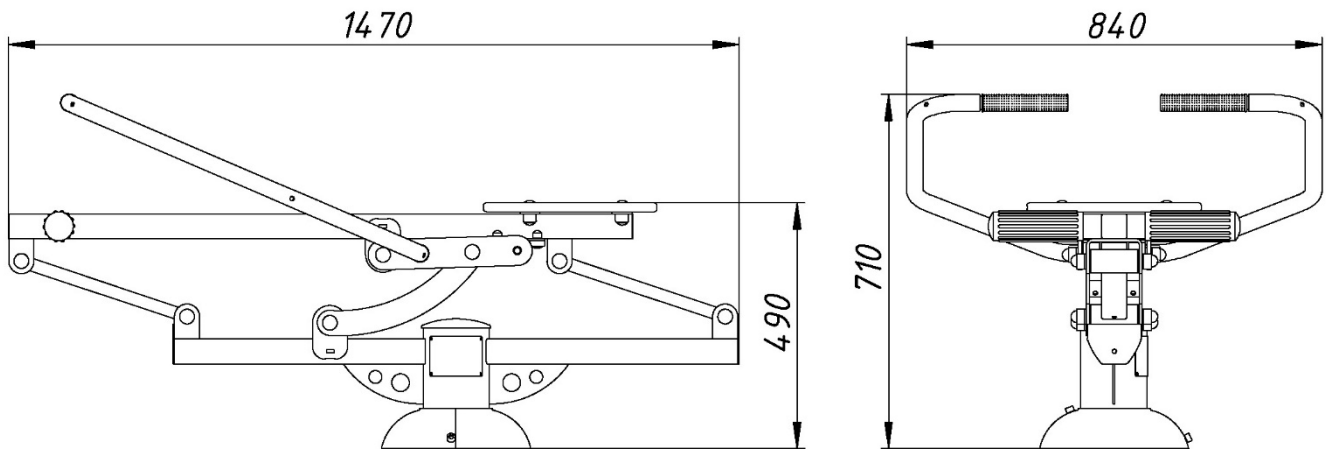

**Вигляд зверху, враховуючи зону безпеки /
Top view, including the safety zone**

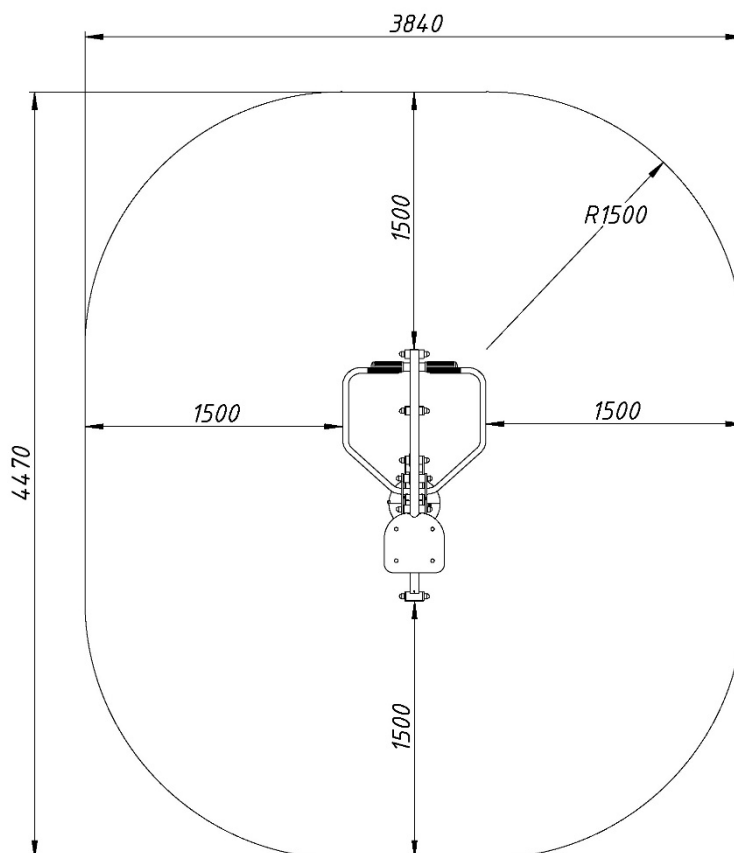

Розміри подані в міліметрах / Dimensions are given in millimeters