

Вуличний тренажер / Outdoor fitness equipment

Тренажер «Дзвін» / Fitness equipment «Bell» SO-10.12



Тренажер «Дзвін» підходить для тренувань спини та ніг. Для повноти використання потрібно займатися парою. Це не силова вправа, тому для досягнення результатів потрібно кілька хвилин повторень. Тренажери призначені для занять на відкритому повітрі та покращення своїх фізичних можливостей незалежно від віку та статури.

Exerciser Bell suitable for back and leg training. For full use, you need to train in pairs. This is not a strength exercise, so it will take several minutes of repetitions to achieve results. The exercisers are designed for outdoor exercise and to improve your physical abilities, regardless of age and build.

Інформація про обладнання / Information about the equipment

	Габарити найбільшої деталі – тренажеру в сборі, м / Dimensions of the largest part - the complete simulator, m	1,61x0,58x1,09
	Вага загальна/Вага найбільшої деталі – тренажеру в сборі, кг / Total weight/ Weight of the largest part - the complete simulator, kg	45,0/37,0
	Вікова група, років / Age group, years	14+
	Максимальна кількість користувачів / Maximum number of users	2
	Висота вільного падіння, мм / Height of free fall, mm	<600
	Безпечна зона, м ² / Safe zone, m ²	14,6
	Відкрите середовище / Open environment	
	Основні матеріали – метал / The main materials are metal	
	Інформація про безпеку EN1176-1, EN1176-2 / Safety information EN1176-1, EN1176-2	

Вигляд збоку / Side view

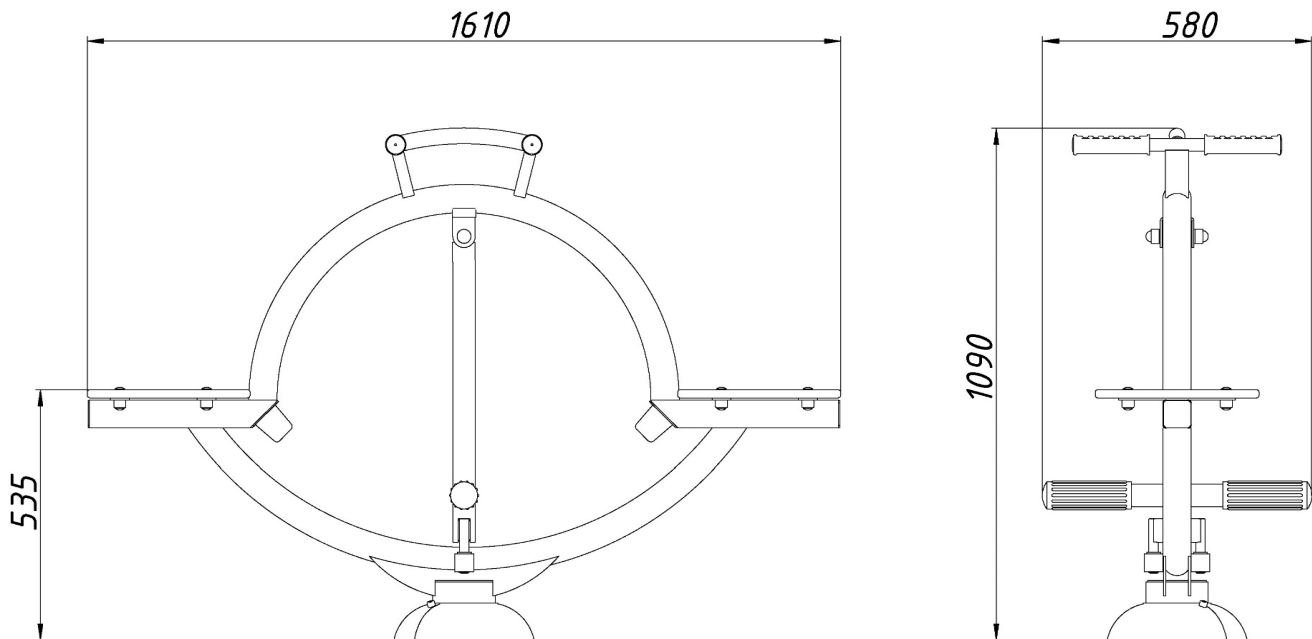

**Вигляд зверху, враховуючи зону безпеки /
Top view, including the safety zone**

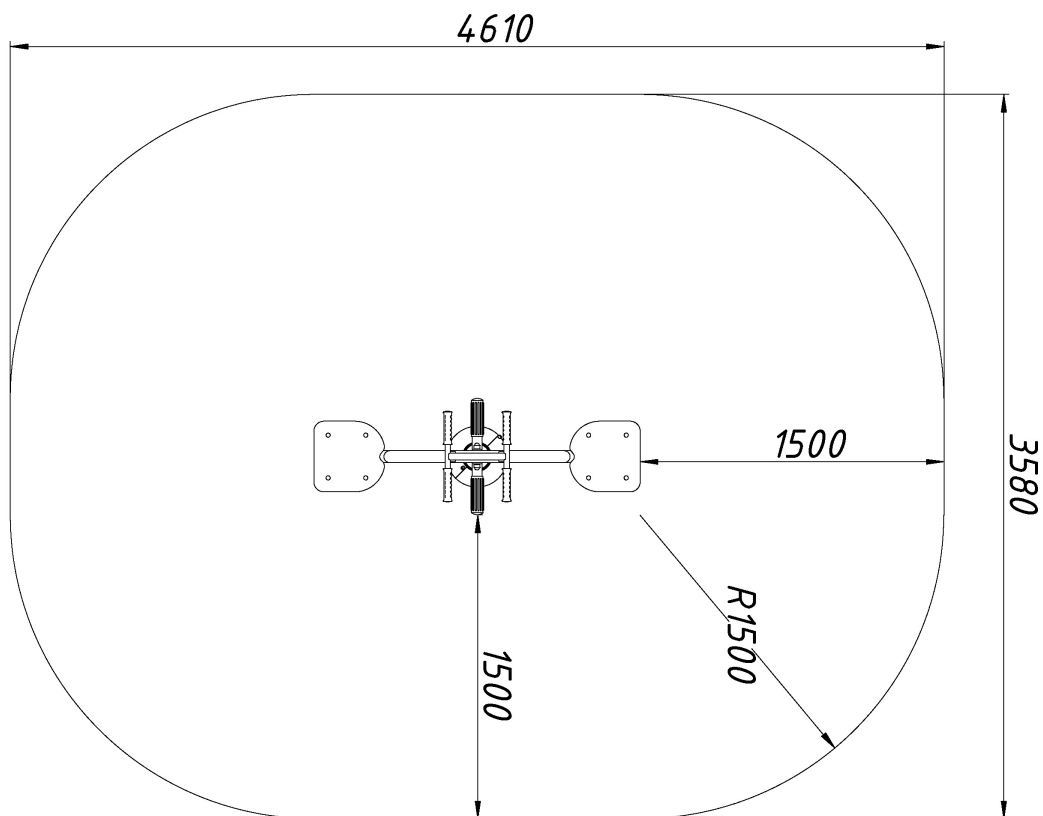

Розміри подані в міліметрах / Dimensions are given in millimeters