

## Вуличний тренажер / Outdoor fitness equipment

### Тренажер «Для м'язів стегна» / Fitness equipment «For thigh muscles»

### SO-10.11



Тренажер "Для м'язів стегна, що приводять і відводять" відмінно підходить для тренувань, що покращують здоров'я, допомагає підтримувати та розвивати фізичну форму. Прилад простий у використанні, достатньо стати на тренажер і рухати ногами ліворуч і праворуч, вправа підходить для розминки.

Thigh muscle pulling exerciser ideal for health improving training, helps maintain and develop physical shape. The device is easy to use, just stand on the exerciser and move your legs left and right, the exercise is suitable for warm up.

### Інформація про обладнання / Information about the equipment

	Габарити найбільшої деталі – тренажеру в сборі, м / Dimensions of the largest part - the complete simulator, m	1,38x0,75x1,21
	Вага загальна/Вага найбільшої деталі – тренажеру в сборі, кг / Total weight/ Weight of the largest part - the complete simulator, kg	67,0/51,0
	Вікова група, років / Age group, years	14+
	Максимальна кількість користувачів / Maximum number of users	1
	Висота вільного падіння, мм / Height of free fall, mm	<600
	Безпечна зона, м <sup>2</sup> / Safe zone, m <sup>2</sup>	14,5
	Відкрите середовище / Open environment	
	Основні матеріали – метал / The main materials are metal	
	Інформація про безпеку EN1176-1, EN1176-2 / Safety information EN1176-1, EN1176-2	

**Вигляд збоку / Side view**

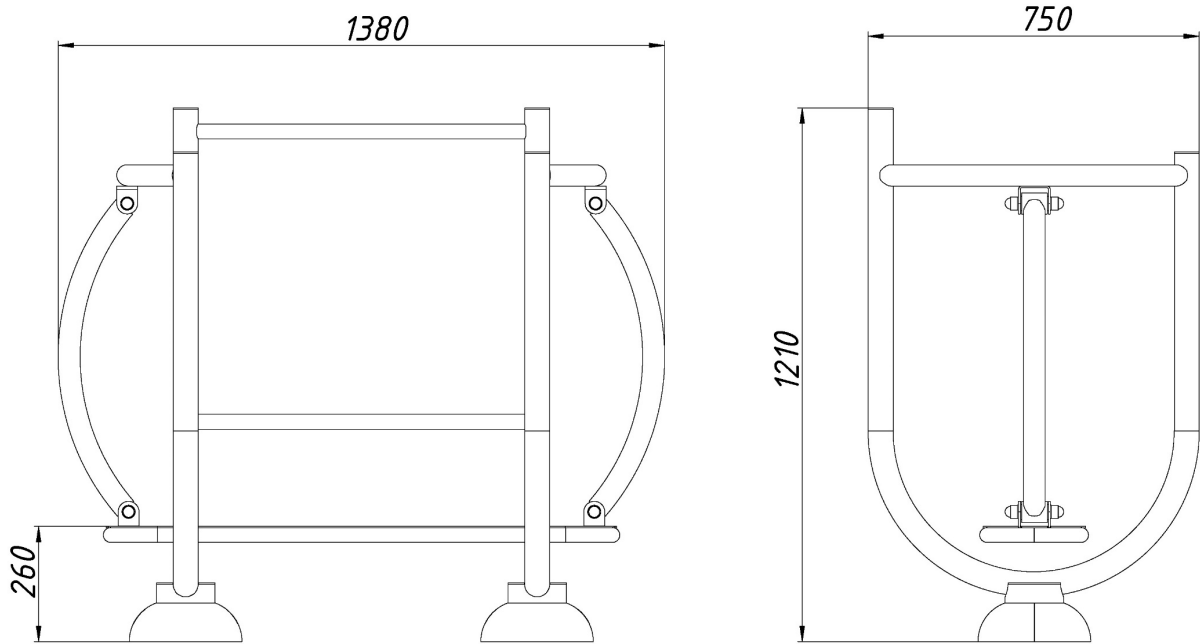

**Вигляд зверху, враховуючи зону безпеки /  
Top view, including the safety zone**

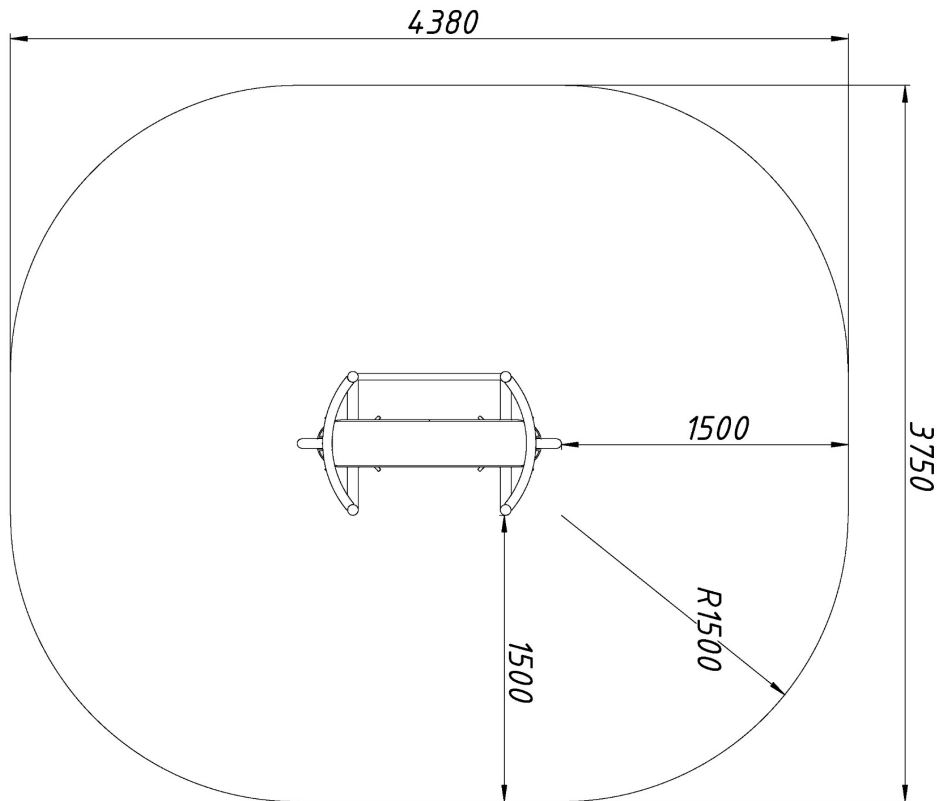

Розміри подані в міліметрах / Dimensions are given in millimeters