

Вуличний тренажер / Outdoor fitness equipment

Тренажер «Верстат гімнастичний» / Fitness equipment «Gym stand» SO-10.08



Тренажер "Верстат гімнастичний" розслаблює м'язи та суглоби спини, попереку. Утримуючись за бічні стійки, можна спертися ліктем. Крім того, обережні нахили вперед розтягнуть попереки і розслаблять хребет. Устаткування допомагає відновитися після травм та розтягувань. Підтримувати хорошу фізичну форму та сприяти її покращенню. Встановлюється для занять на відкритому повітрі зберігає та покращує фізичні можливості незалежно від віку та статури.

"Gymnastics machine" Exerciser relaxes the muscles and joints of the back and loins. Hold on to the side props, you can lean on. In addition, gently tilting forward will stretch the lower back and relax the spine. The equipment helps you recover from injuries and sprains. Maintain good physical shape and help improve it. It is installed for outdoor activities to maintain and improve physical fitness, regardless of age and build.

Інформація про обладнання / Information about the equipment

	Габарити найбільшої деталі – тренажеру в сборі, м / Dimensions of the largest part - the complete simulator, m	1,8x0,62x1,0
	Вага загальна/Вага найбільшої деталі – тренажеру в сборі, кг / Total weight/ Weight of the largest part - the complete simulator, kg	75,0/75,0
	Вікова група, років / Age group, years	12+
	Максимальна кількість користувачів / Maximum number of users	2
	Висота вільного падіння, мм / Height of free fall, mm	850
	Безпечна зона, м² / Safe zone, m²	15,4
	Відкрите середовище / Open environment	
	Основні матеріали – метал, деревина / Main materials - metal, wood	
	Інформація про безпеку EN1176-1, EN1176-2 / Safety information EN1176-1, EN1176-2	

Вигляд збоку / Side view

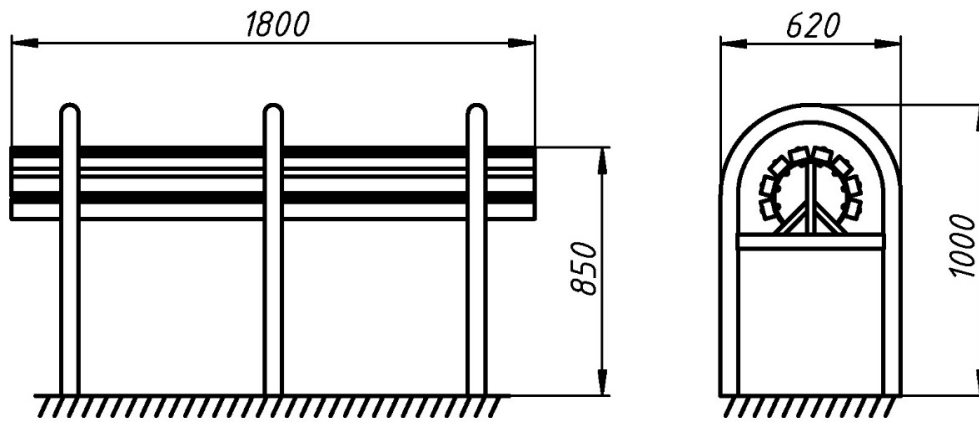

**Вигляд зверху, враховуючи зону безпеки /
Top view, including the safety zone**

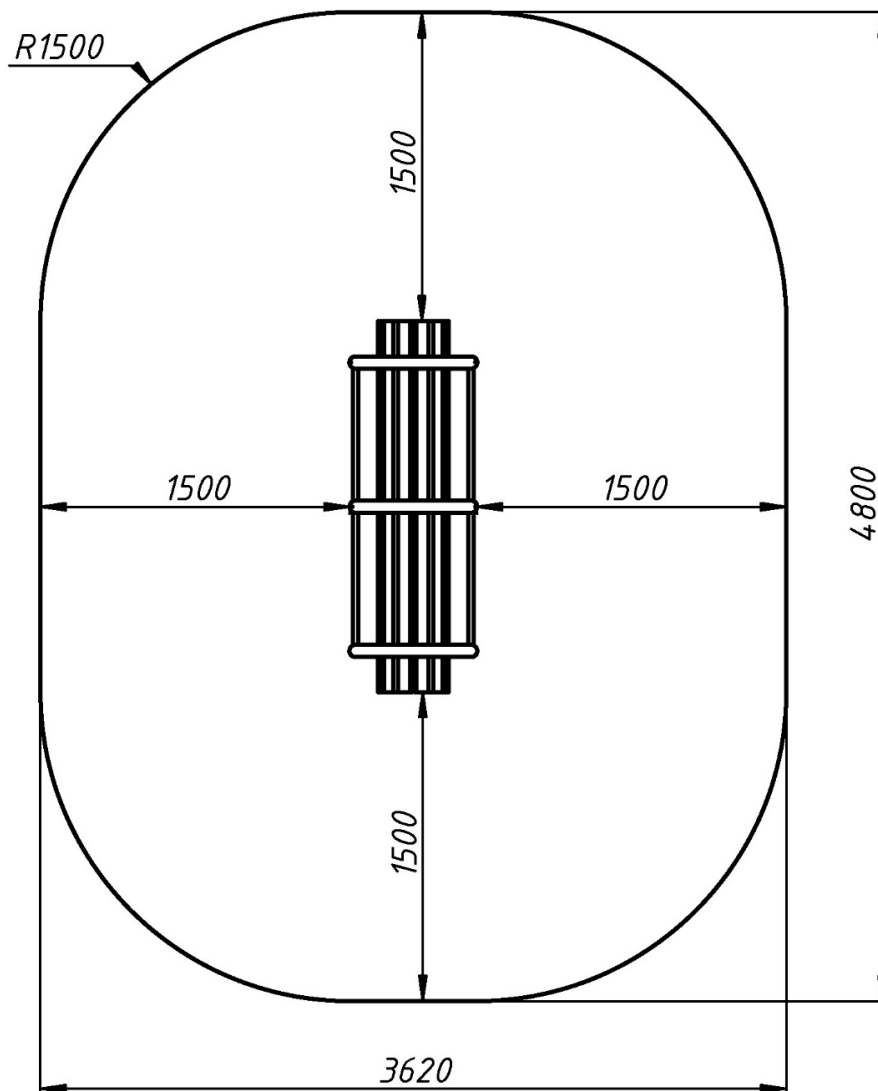

Розміри подані в міліметрах / Dimensions are given in millimeters