

Вуличний тренажер / Outdoor fitness equipment

Тренажер «Твістер-3» / Fitness equipment «Twister-3» SO-10.05



Використовується у розвиток гнучкості. Допомогає тонізувати середню частину тіла, попереk та стегна. Розрахований на трьох, тренуйтеся із друзями. Простий у використанні, підійде для розминки! Устаткування допомагає відновитися після травм та розтягувань. Дозволяє підтримувати хорошу фізичну форму та сприяє її покращенню. Встановлюється для занять на відкритому повітрі зберігає та покращує фізичні можливості незалежно від віку та статури.

It is used to develop flexibility. It helps to tone the midsection, lower back and hips. Designed for three people, train with friends. Easy to use, perfect for warming up! The equipment helps to recover from injuries and sprains. It allows you to maintain good physical shape and helps to improve it. It is installed for outdoor activities and preserves and improves physical capabilities regardless of age and physique.

Інформація про обладнання / Information about the equipment

	Габарити найбільшої деталі – тренажеру в сборі, м / Dimensions of the largest part - the complete simulator, m	1,37x1,23x1,3
	Вага загальна/Вага найбільшої деталі – тренажеру в сборі, кг / Total weight/ Weight of the largest part - the complete simulator, kg	67/59
	Вікова група, років / Age group, years	14+
	Максимальна кількість користувачів / Maximum number of users	3
	Висота вільного падіння, мм / Height of free fall, mm	600
	Безпечна зона, м ² / Safe zone, m ²	14,5
	Відкрите середовище / Open environment	
	Основні матеріали – метал / The main materials are plywood, metal	
	Інформація про безпеку EN1176-1, EN1176-2 / Safety information EN1176-1, EN1176-2	

Вигляд збоку / Side view

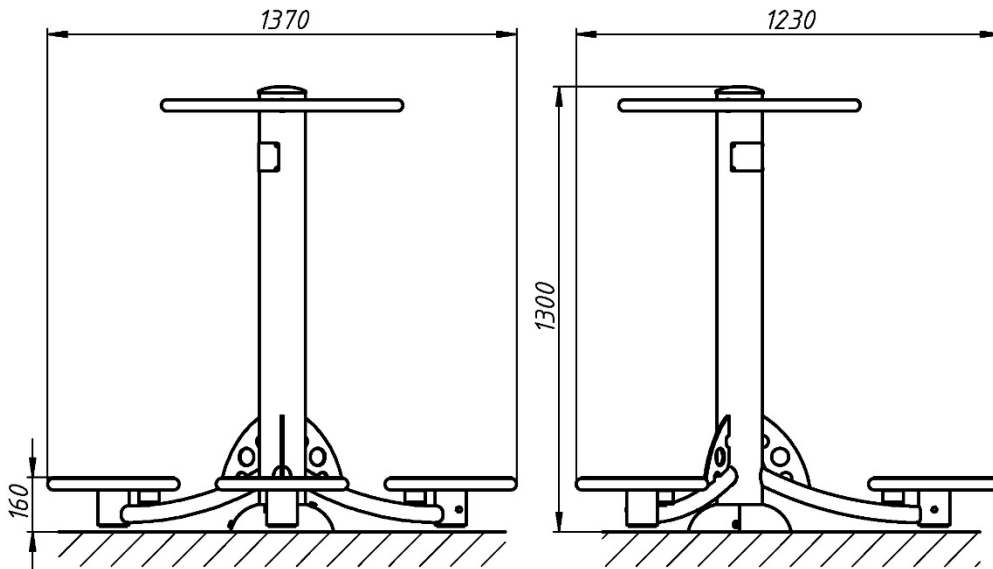

**Вигляд зверху, враховуючи зону безпеки /
Top view, including the safety zone**

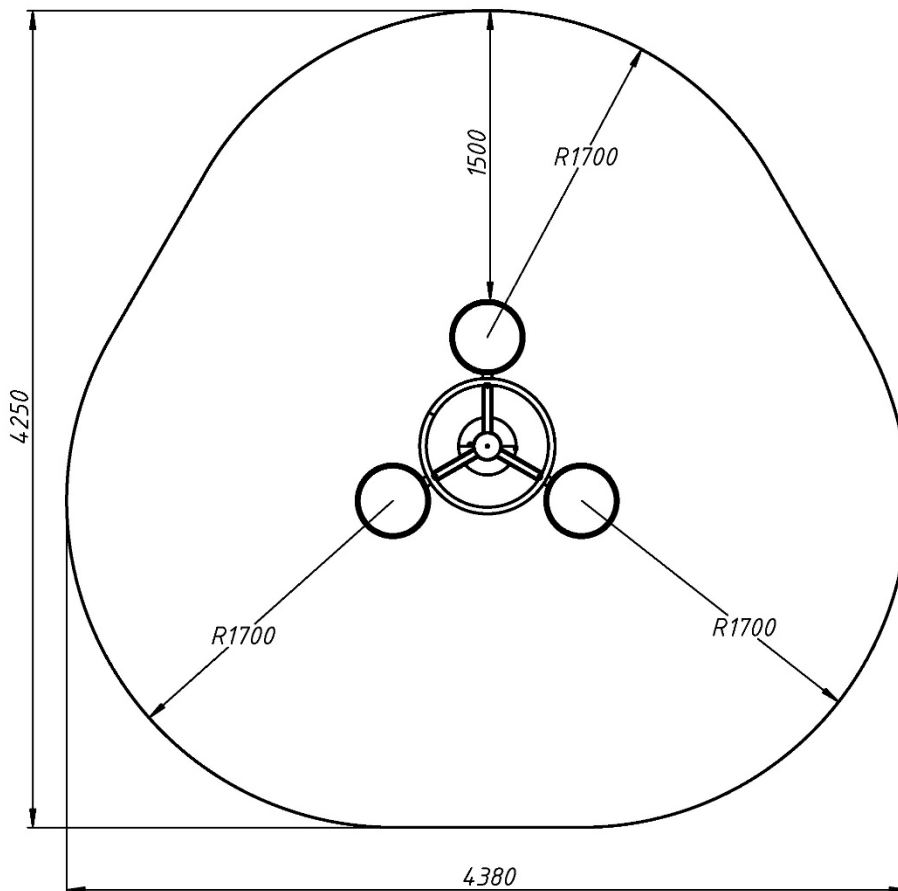

Розміри подані в міліметрах / Dimensions are given in millimeters