

**Військово-спортивна смуга перешкод /  
Military sports obstacle course**

**Зруйнований міст / Destroyed bridge  
SO-9.60**



Зруйнований міст – устаткування для допризовної підготовки юнаків (ДПЮ). Призначена для розвитку фізичної форми підлітків, здобуття навичок подолання типових перешкод, розвиток реакції, витривалості та спритності. Підійде для проведення спортивних заходів, естафет чи тренування груп м'язів.

Destroyed bridge – equipment for pre-conscription training of young men. Designed to develop the physical form of adolescents, gain skills to overcome typical obstacles, develop reaction, endurance and agility. Suitable for sporting events, relay races or training of muscle groups. It is not recommended to use in adverse weather conditions in which there is a possibility of injury to the child!

**Інформація про обладнання / Information about the equipment**

	<b>Габарити найбільшої деталі – стійки-сходи, м / Dimensions of the largest part - rack and ladder, m</b>	0,98x0,355x2,85
	<b>Вага загальна/Вага найбільшої деталі – стійки-сходи, кг / Total weight / Weight of the largest part - rack and ladder, kg</b>	276,0/53,0
	<b>Вікова група, років / Age group, years</b>	7+
	<b>Максимальна кількість користувачів / Maximum number of users</b>	1
	<b>Висота вільного падіння, мм / Height of free fall, mm</b>	2000
	<b>Безпечна зона, м<sup>2</sup> / Safe zone, m<sup>2</sup></b>	63,7
	<b>Відкрите середовище / Open environment</b>	
	<b>Основні матеріали – метал, деревина / Main materials - metal, wood</b>	
	<b>Інформація про безпеку EN1176-1, EN1176-2 / Safety information EN1176-1, EN1176-2</b>	

### Габаритний вигляд / Overall view

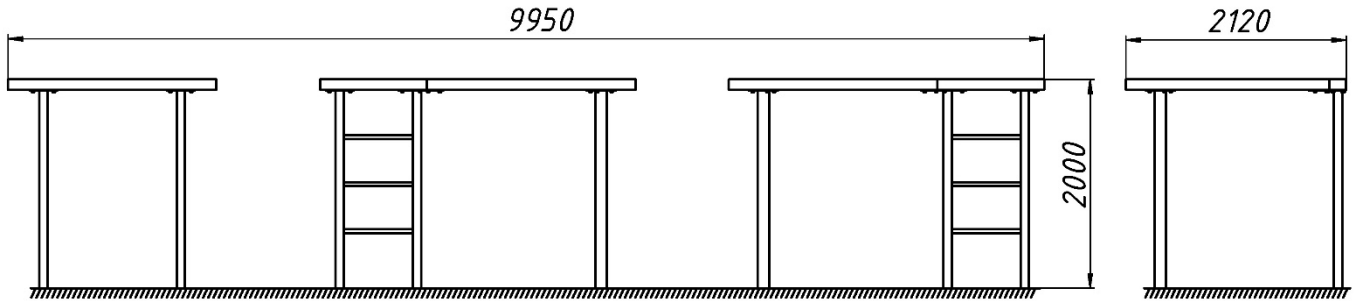

### Вигляд зверху, враховуючи зону безпеки / Top view, including the safety zone

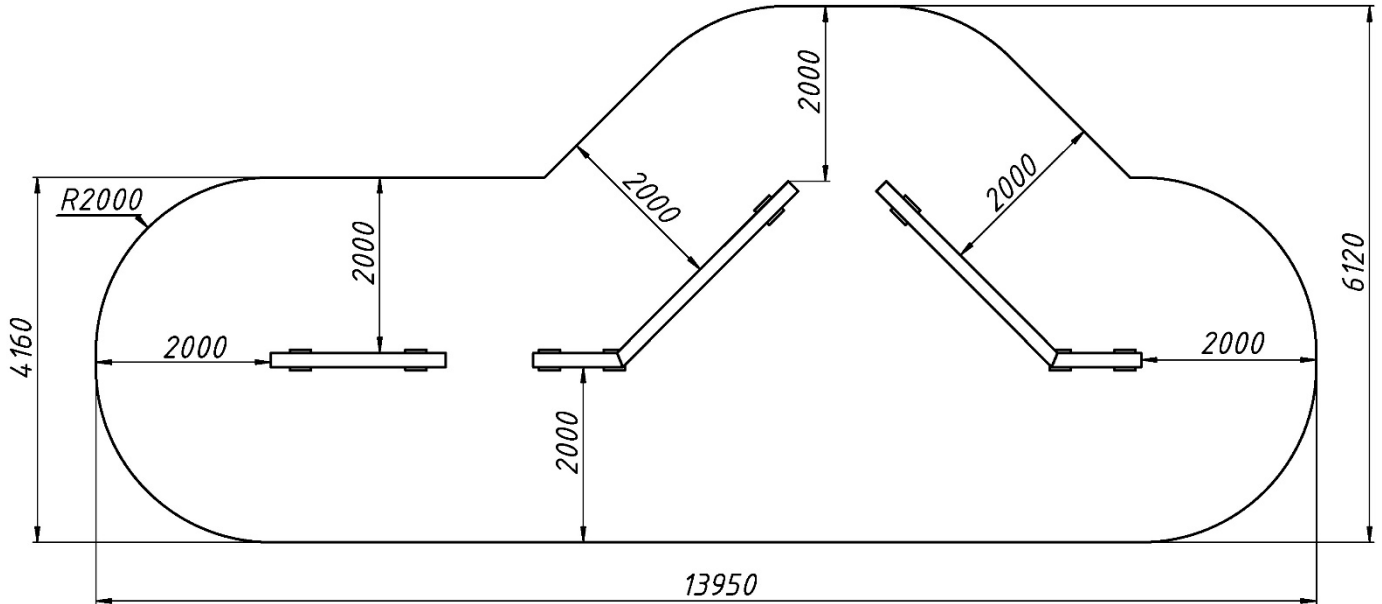

Розміри подані в міліметрах / Dimensions are given in millimeters