

Спортивне обладнання дитячих майданчиків /
Sports equipment for playgrounds

Бруси паралельні / Parallel bars
SO-9.21

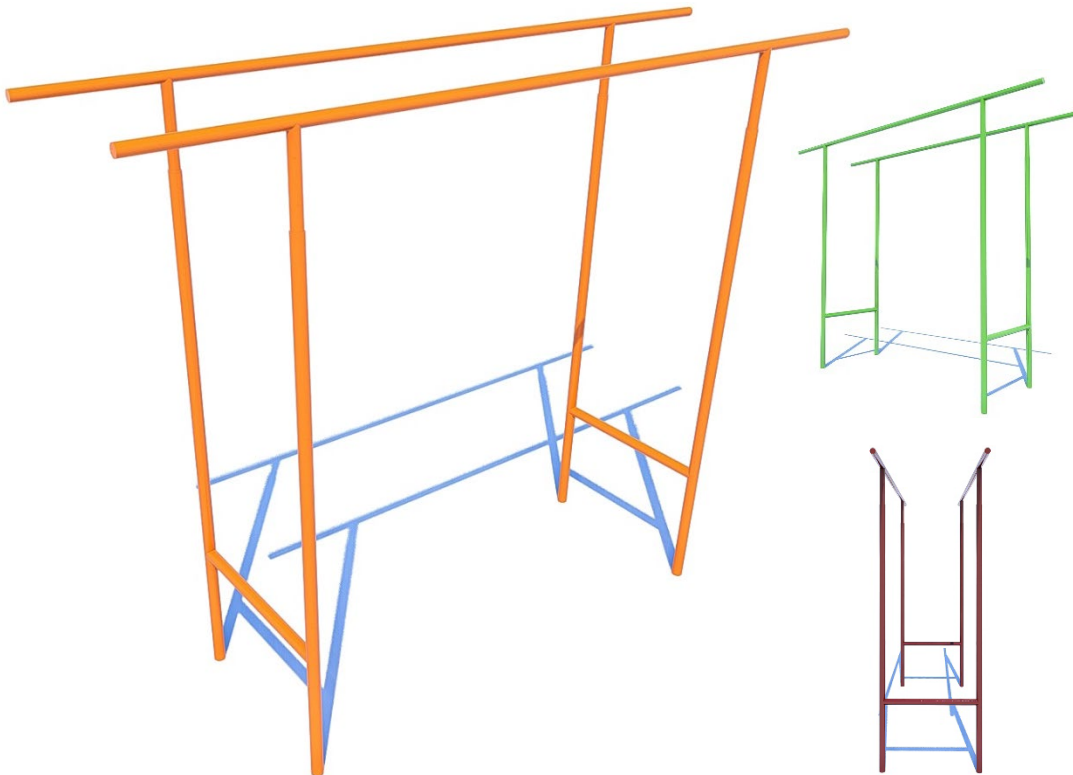

Тренажер призначений для силових вправ, у тому числі підтягування. Заняття на снаряді допомагають покращити витривалість та силу верхньої частини тіла.

The simulator is designed for power exercises, including pull-ups. Exercises on the projectile help to improve the endurance and strength of the upper body.

Інформація про обладнання / Information about the equipment

	Габарити найбільшої деталі – брусу, м / Dimensions of the largest part - rack, m	2,6x2,12x0,05
	Вага загальна/Вага найбільшої деталі – брусу, кг / Total weight / Weight of the largest part - rack, kg	52,0/24,4
	Вікова група, років / Age group, years	7+
	Максимальна кількість користувачів / Maximum number of users	1
	Висота вільного падіння, мм / Height of free fall, mm	1520
	Безпечна зона, м ² / Safe zone, m ²	18,4
	Відкрите середовище / Open environment	
	Основні матеріали – метал / Main materials – metal	
	Інформація про безпеку EN1176-1, EN1176-2 / Safety information EN1176-1, EN1176-2	

Габаритний вигляд / Overall view

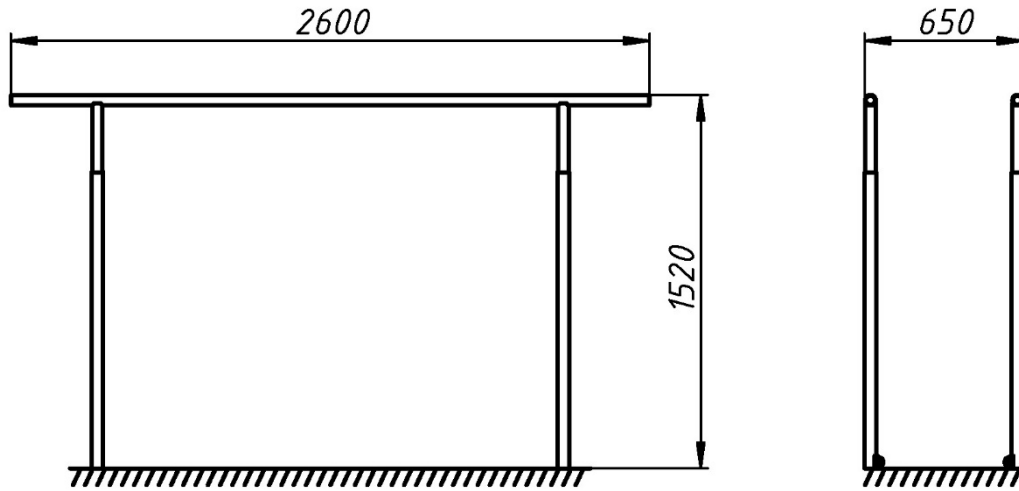

**Вигляд зверху, враховуючи зону безпеки /
Top view, including the safety zone**

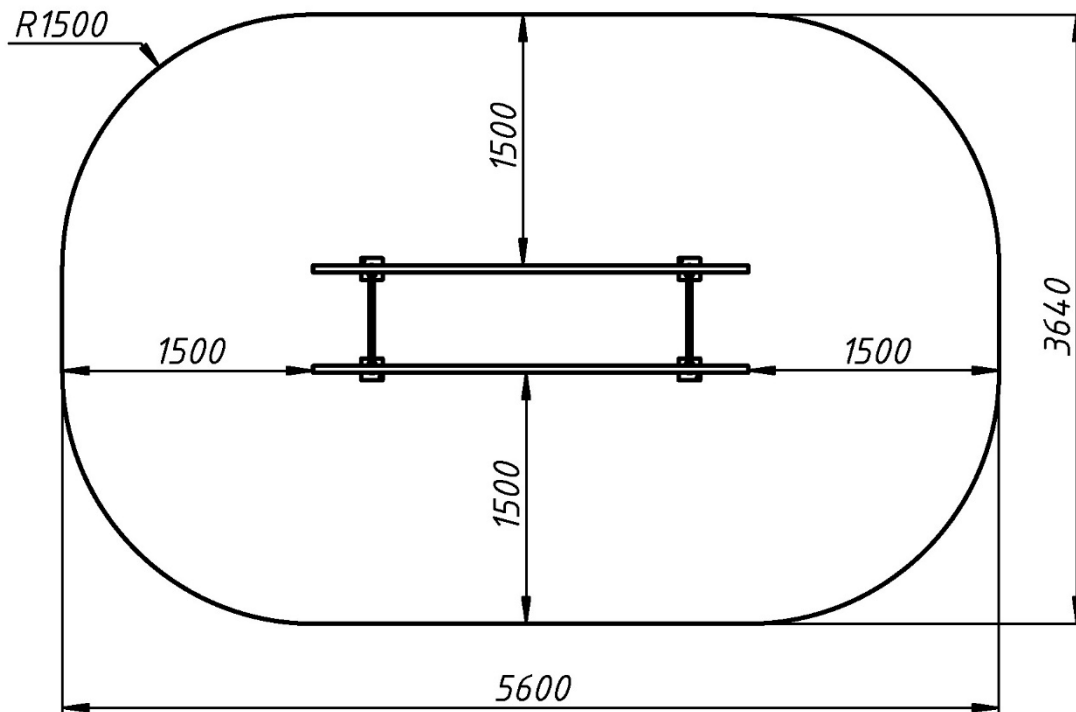

Розміри подані в міліметрах / Dimensions are given in millimeters