

Спортивне обладнання дитячих майданчиків /
Sports equipment for playgrounds

Бруси на різній висоті / Uneven parallel bars
SO-9.20

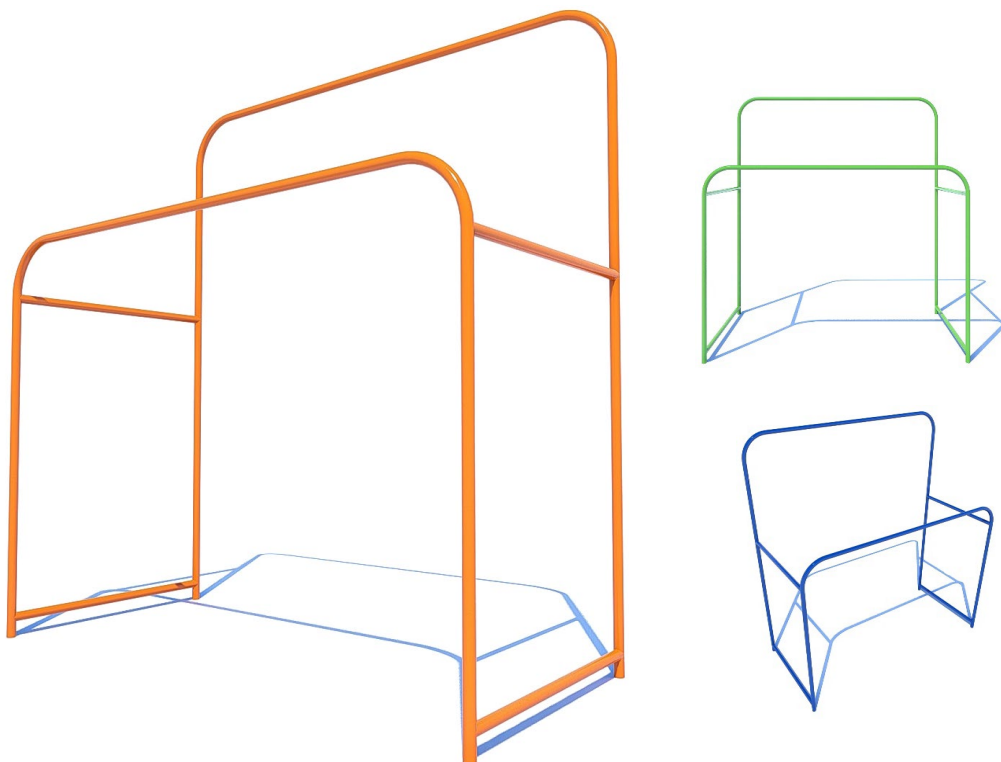

Тренажер призначений для гімнастичних вправ. Заняття на снаряді допомагають покращити витривалість та силу верхньої частини тіла.

The simulator is designed for gymnastics exercises. Exercises on the projectile help to improve the endurance and strength of the upper body.

Інформація про обладнання / Information about the equipment

	Габарити, м / Dimensions, m	2,03x0,93x2,2
	Вага загальна / Total weight	52,0
	Вікова група, років / Age group, years	7+
	Максимальна кількість користувачів / Maximum number of users	2
	Висота вільного падіння, мм / Height of free fall, mm	2200
	Безпечна зона, м ² / Safe zone, m ²	20,3
	Відкрите середовище / Open environment	
	Основні матеріали – метал / Main materials – metal	
	Інформація про безпеку EN1176-1, EN1176-2 / Safety information EN1176-1, EN1176-2	

Габаритний вигляд / Overall view

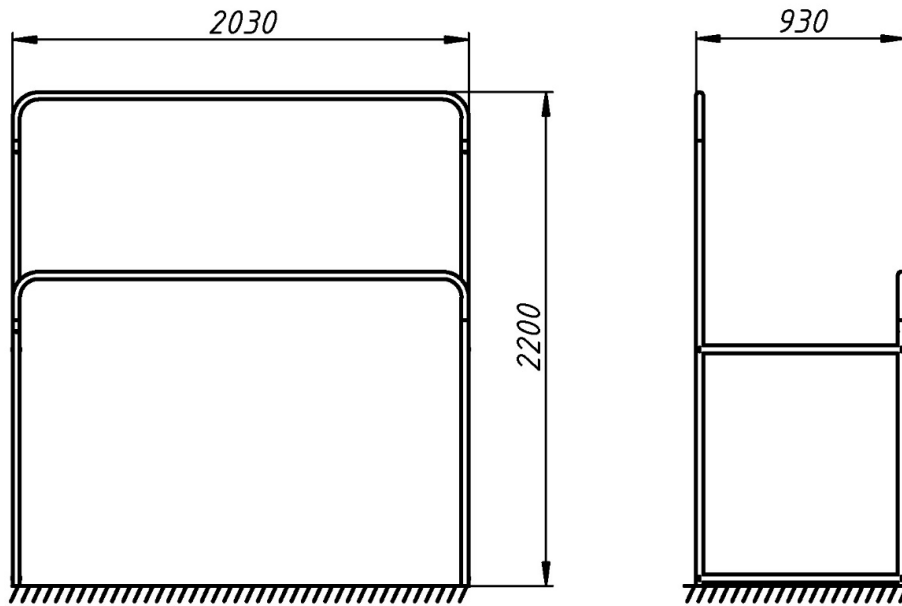

**Вигляд зверху, враховуючи зону безпеки /
Top view, including the safety zone**

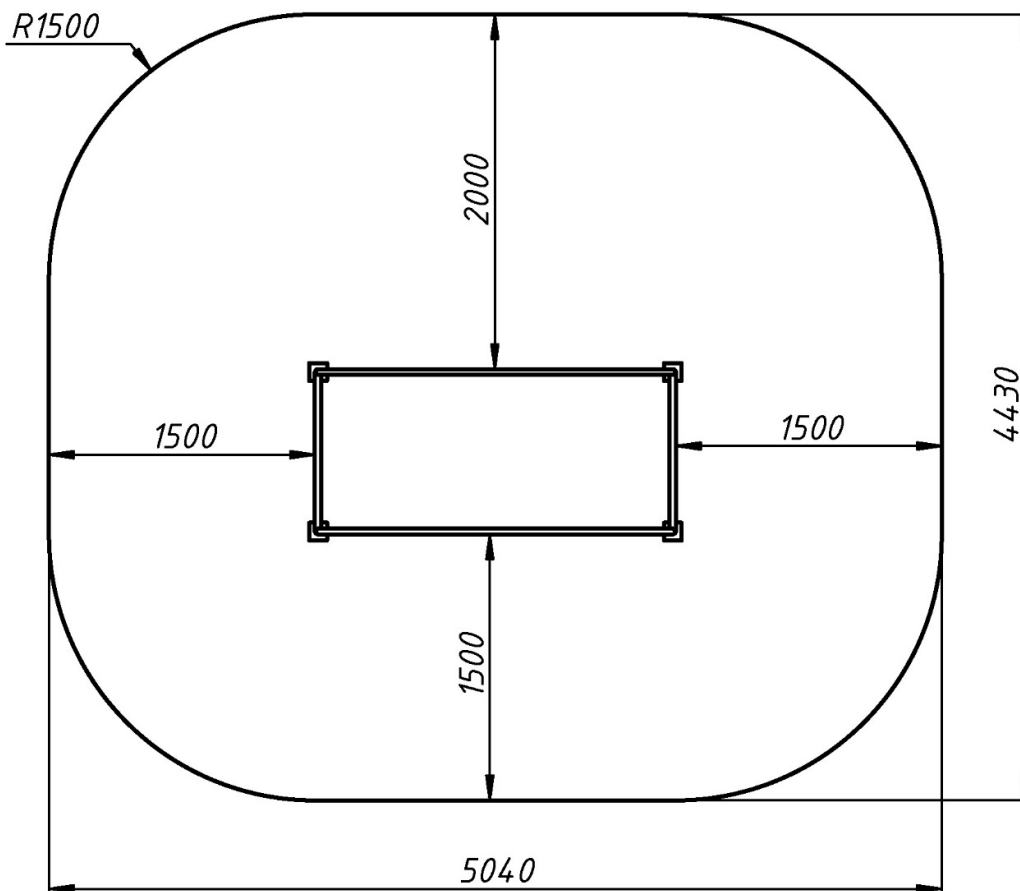

Розміри подані в міліметрах / Dimensions are given in millimeters