

Спортивне обладнання дитячих майданчиків /
Sports equipment for playgrounds

Турнік дорослий / Adult horizontal bars
SO-9.17

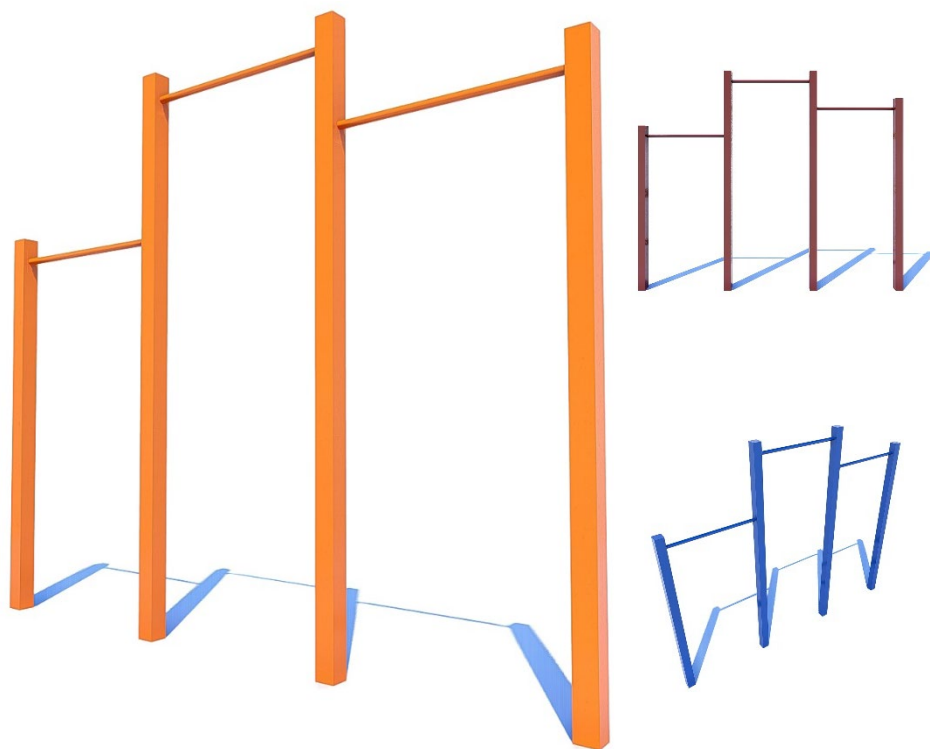

Класичний спортивний снаряд, який допомагає розтягнутися та зміцнити все тіло. Відмінно підходить як для розминки, так і постійних занять. Обладнання призначене не тільки для початківців, але і досвідчених користувачів. Постійні тренування допоможуть стати володарем здорової фігури, гарного самопочуття та настрою.

A classic sports gear that helps to stretch and strengthen the whole body. Perfect for both warm-up and regular exercise. The equipment is designed not only for beginners, but also for experienced users. Permanent training will help you become the owner of a healthy figure, good health and mood.

Інформація про обладнання / Information about the equipment

	Габарити найбільшої деталі – стійки, м / Dimensions of the largest part - rack, m	2,9x0,15x0,15
	Вага загальна/Вага найбільшої деталі – стійки, кг / Total weight / Weight of the largest part - rack, kg	86,0/20,2
	Вікова група, років / Age group, years	7+
	Максимальна кількість користувачів / Maximum number of users	3
	Висота вільного падіння, мм / Height of free fall, mm	2220
	Безпечна зона, м ² / Safe zone, m ²	27,5
	Відкрите середовище / Open environment	
	Основні матеріали – метал / Main materials – metal	
	Інформація про безпеку EN1176-1, EN1176-2 / Safety information EN1176-1, EN1176-2	

Габаритний вигляд / Overall view

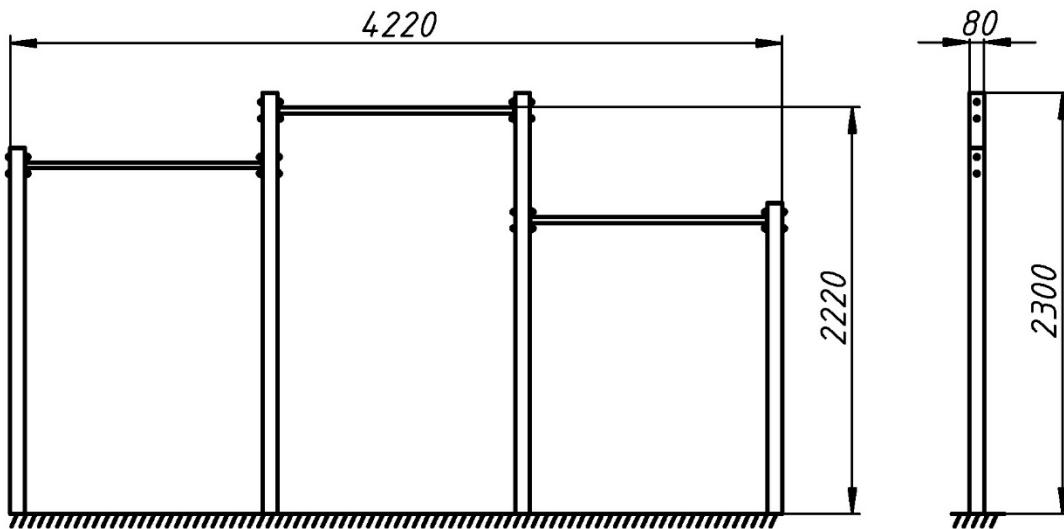

**Вигляд зверху, враховуючи зону безпеки /
Top view, including the safety zone**

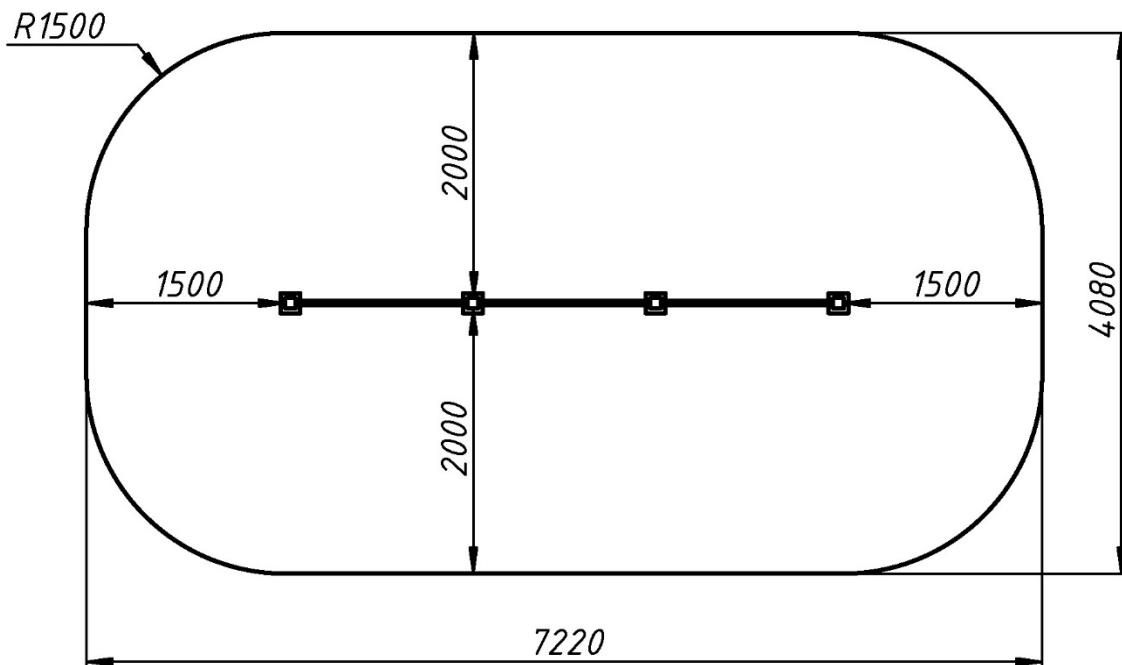

Розміри подані в міліметрах / Dimensions are given in millimeters