

Спортивне обладнання серії Street Workout / Street Workout

Комплекс комбінований / Combined play structure

SW-11.30



Комплексна станція підходить для розминки та силових вправ. На ньому можуть вправлятися як новачки, так і досвідчені користувачі. Упор для преса доповнить тренування, зробивши його повноцінним на всі групи м'язів. Підтягування на перекладині посилюють м'язи верхньої частини тіла. Шведська стінка - гімнастичний снаряд, що дозволяє виконувати кардіовправи, і дає рівномірне навантаження на все тіло. Workout тренажери це обладнання для людей, які зацікавлені у покращенні свого здоров'я. Встановлюються для занять на свіжому повітрі. Допоможуть стати володарем спортивної фігури, гарного самопочуття та настрою.

The all-in-one station is suitable for warm-up and strength training. Both beginners and experienced users can exercise on it. The abdominal support will complement your workout, making it a complete workout for all muscle groups. Pull-ups on the bar strengthen the muscles of the upper body. The Swedish wall is a gymnastic apparatus that allows you to perform cardio exercises and gives an even load on the whole body. Workout machines are equipment for people who are interested in improving their health. They are installed for outdoor training. They will help you to become the owner of a sports figure, good health and mood.

Інформація про обладнання / Information about the equipment

	Габарити найбільшої деталі – стійки, м / Dimensions of the largest part - rack, m	3,4x0,15x0,15
	Вага загальна/Вага найбільшої деталі – шведської стінки, кг / Total weight/ Weight of the largest part - Swedish wall, kg	348,0/54,7
	Вікова група, років / Age group, years	8+
	Максимальна кількість користувачів / Maximum number of users	4
	Висота вільного падіння, мм / Height of free fall, mm	2650
	Безпечна зона, м² / Safe zone, m²	37,7
	Відкрите середовище / Open environment	
	Основні матеріали – метал, фанера / Main materials - metal, plywood	
	Інформація про безпеку EN1176-1, EN1176-2 / Safety information EN1176-1, EN1176-2	

Габаритний вигляд / Overall view

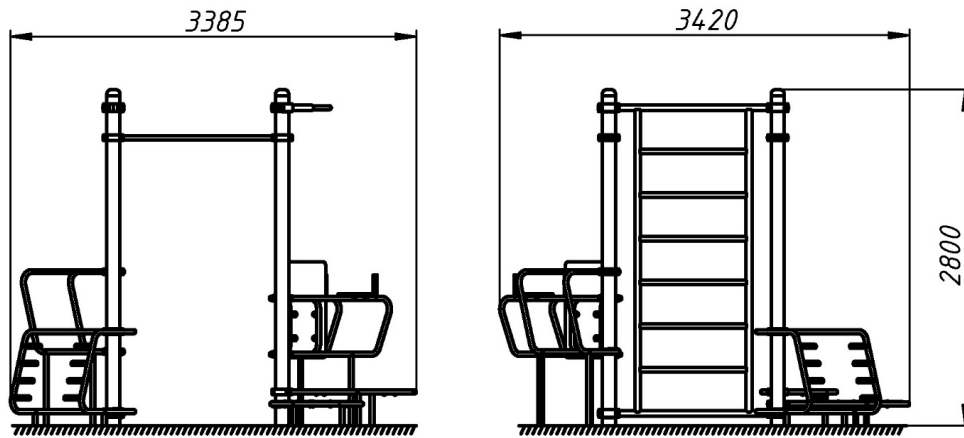

**Вигляд зверху, враховуючи зону безпеки /
Top view, including the safety zone**

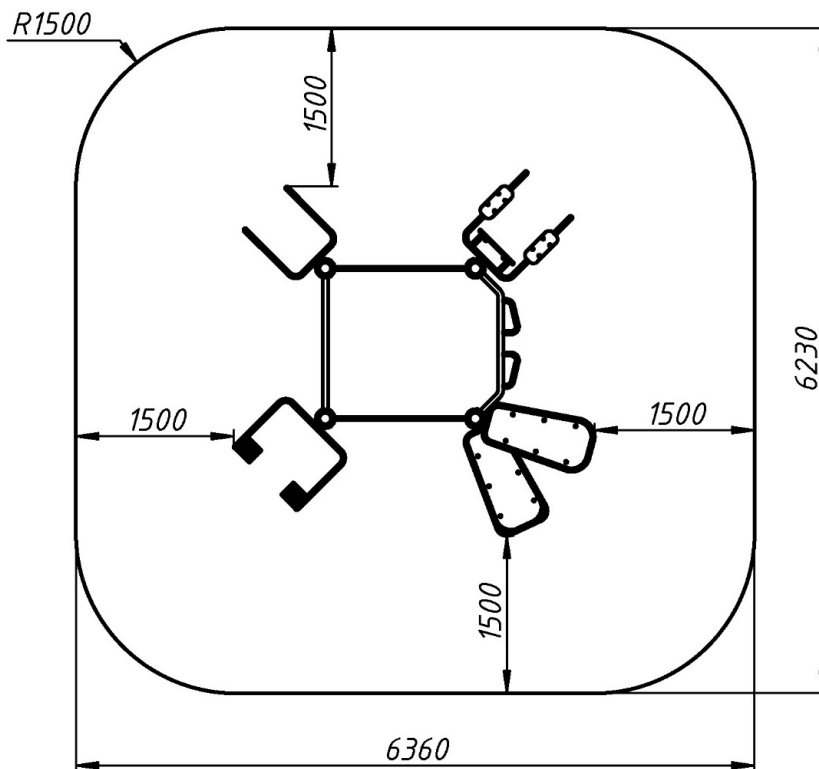

Розміри подані в міліметрах / Dimensions are given in millimeters