

Спортивне обладнання серії Street Workout / Street Workout









Лавка / Bench for abdominal exercises SW-11.15



Лавочка допомагає виконувати численні вправи на прес та віджимання, для зміцнення та підтримання форми. Споряд підійде як для новачків, так і досвідчених користувачів. Workout тренажери це обладнання для людей, які зацікавлені у покращенні здоров'я. Встановлюються для занять на свіжому повітрі. Дозволяють підтримувати фізичну форму. Тренажери для Workout, випробувані на міцність та безпеку. Допоможуть стати володарем спортивної фігури, гарного самопочуття та настрою.

The bench helps to perform numerous abs exercises and push-ups, to strengthen and keep fit. It is suitable for both beginners and advanced users. Workout exercisers are equipment for people who are interested in improving their health. They are installed for outdoor training. They allow you to maintain physical shape. Simulators for Workout, tested for strength and safety. Will help you become the owner of athletic figure, good health and mood.

Інформація про обладнання / Information about the equipment

	Габарити найбільшої деталі – лавки, м / Dimensions of the largest part - bench, m	1,9x0,485x0,105
	Вага загальна/Вага найбільшої деталі – лавки, кг / Total weight/ Weight of the largest part - bench, kg	80,0/27,7
	Вікова група, років / Age group, years	8+
	Максимальна кількість користувачів / Maximum number of users	1
	Висота вільного падіння, мм / Height of free fall, mm	500
	Безпечна зона, м² / Safe zone, m ²	17,0
	Відкрите середовище / Open environment	
	Основні матеріали – метал, деревина / Main materials – metal, wood	
	Інформація про безпеку EN1176-1, EN1176-2 / Safety information EN1176-1, EN1176-2	

Габаритний вигляд / Overall view

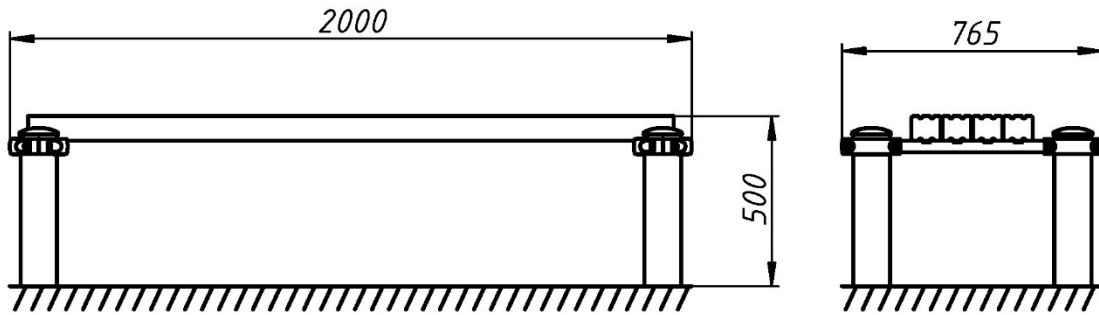

**Вигляд зверху, враховуючи зону безпеки /
Top view, including the safety zone**

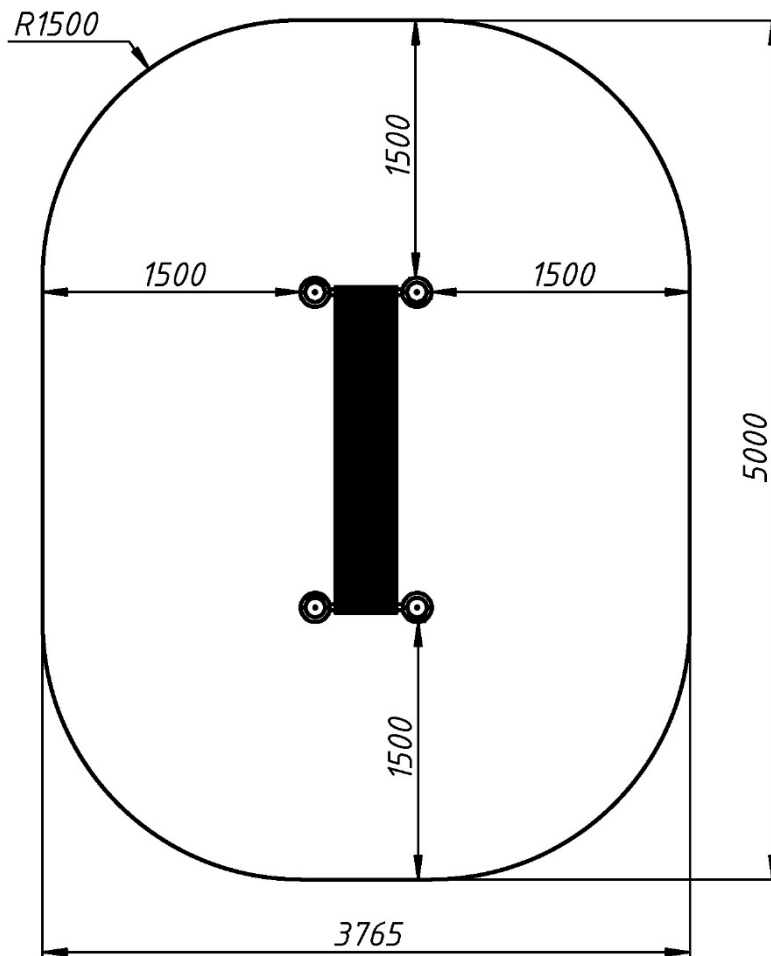

Розміри подані в міліметрах / Dimensions are given in millimeters