

Обладнання дитячих майданчиків / Playground equipment









Карусель-тарзанка/ Carousel with bungee cord KO-4.21



Цікавий дизайн каруселі прикрасить будь-яку ігрову зону. Крім того, що каруселі приносять масу задоволення дитині, вони зміцнюють вестибулярний апарат, розвивають м'язи спини, ніг, рук та черевного преса. Таким чином, дитячі каруселі - це ціла "міні зарядка" для дитини.

The interesting design of the carousel will decorate any play area. In addition to the fact that carousels bring a lot of pleasure to the child, they strengthen the vestibular apparatus, develop the muscles of the back, legs, arms and abdominal press. This makes children's carousels a whole "mini-exercise" for a child.

Інформація про обладнання / Information about the equipment

	Габарити найбільшої деталі – консолі, м / Dimensions of the largest part - console, m	3,21x0,13x0,38
	Вага загальна/Вага найбільшої деталі – опори, кг / Total weight/ Weight of the largest part - support, kg	135,0/42,0
	Вікова група, років / Age group, years	7+
	Максимальна кількість користувачів / Maximum number of users	4
	Висота вільного падіння, мм / Height of free fall, mm	780
	Безпечна зона, м² / Safe zone, m²	65,0
	Відкрите середовище / Open environment	
	Основні матеріали – метал / Main materials - metal	
	Інформація про безпеку EN1176-1, EN1176-2 / Safety information EN1176-1, EN1176-2	

Габаритний вигляд / Overall view

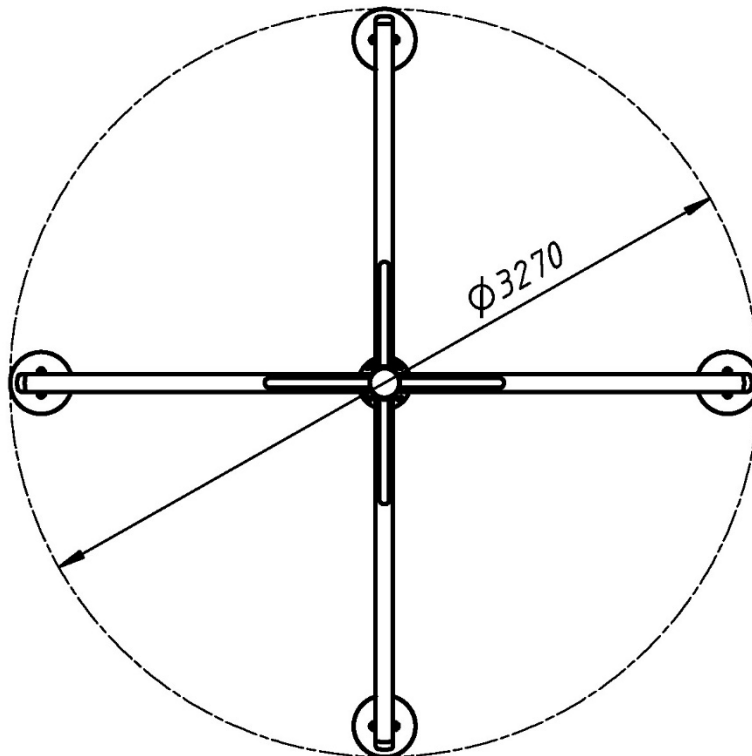
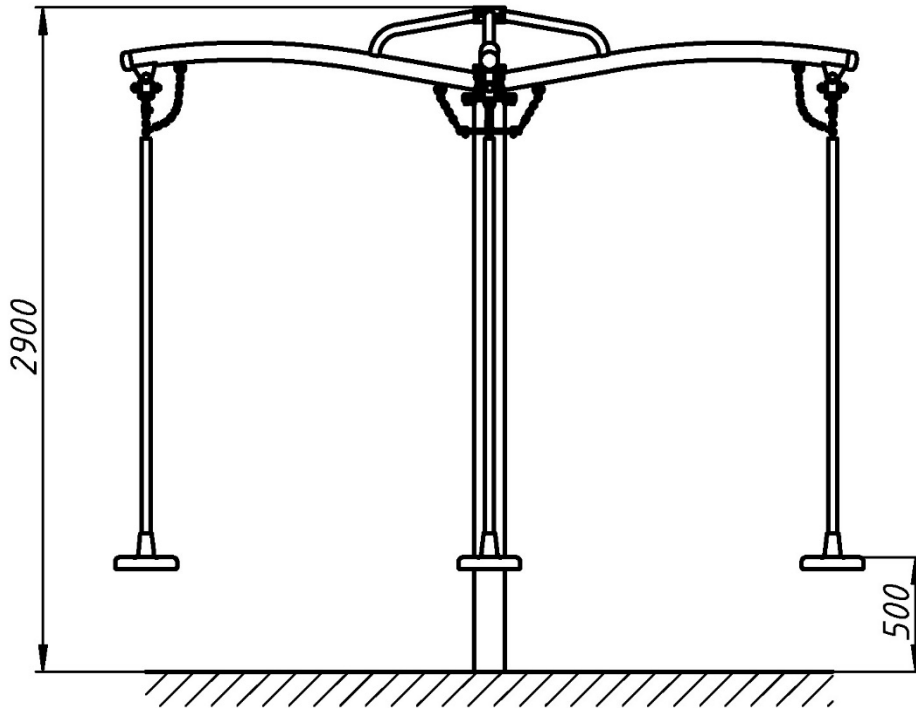

**Вигляд зверху, враховуючи зону безпеки /
Top view, including the safety zone**

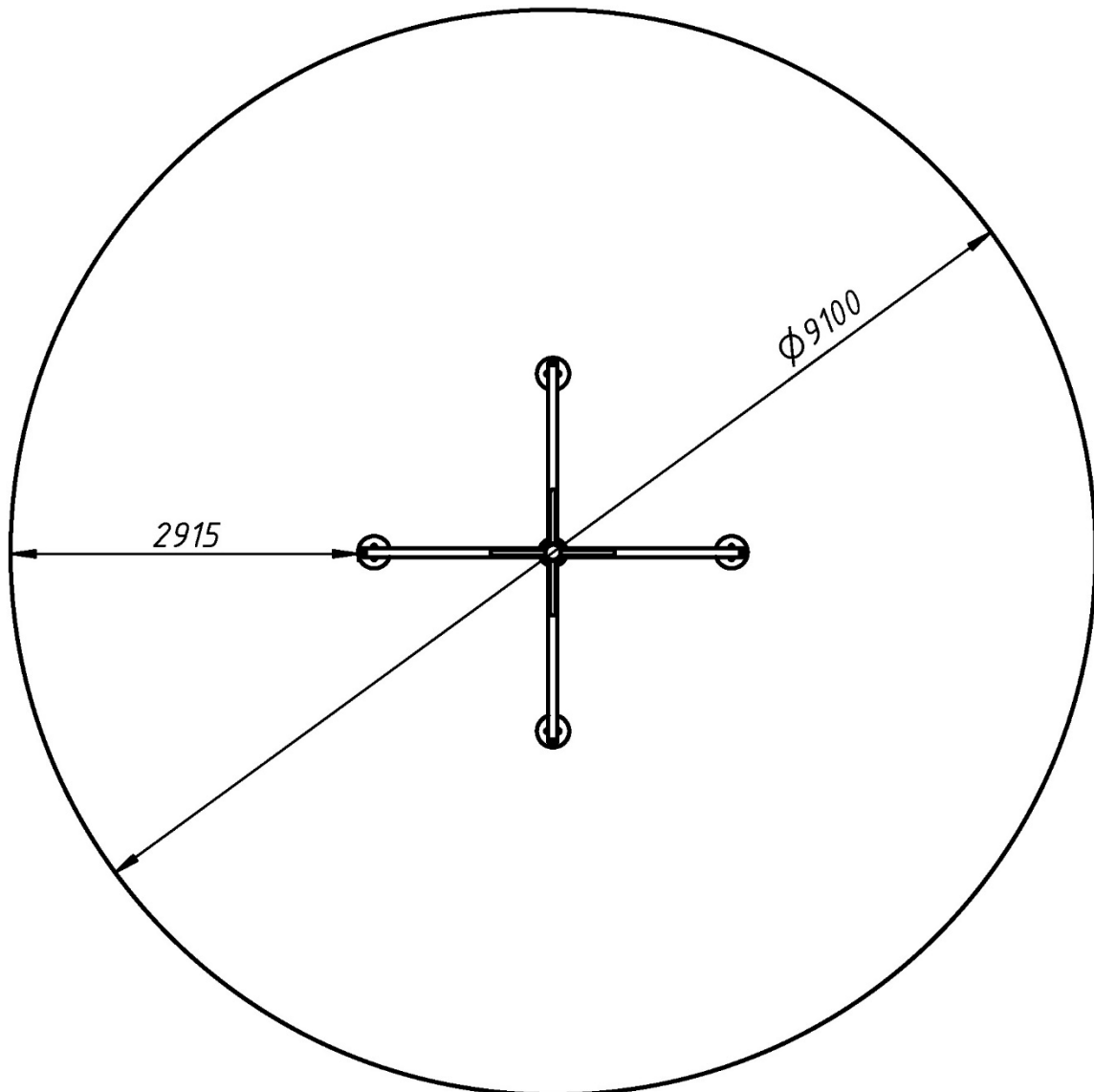

Розміри подані в міліметрах / Dimensions are given in millimeters