

Обладнання дитячих майданчиків – ігрові елементи
для дитячого садка / Kindergarten play equipment

Дитяча шведська стінка / Children's swedish wall DS-3.04

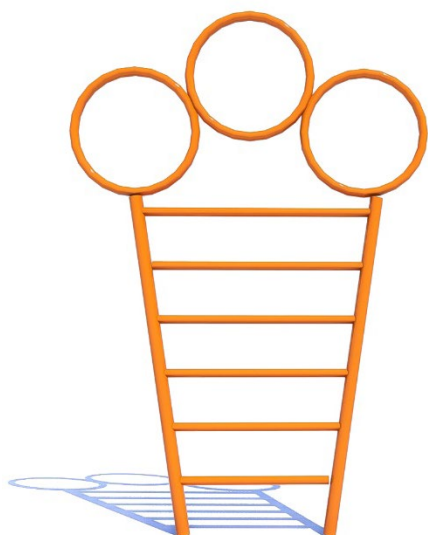

Шведська стінка – спортивний елемент, котрий допомагає розтягнутися та зміцнити усе тіло. Шведська стінка відмінно підходить для розвитку дітей. Кільця у верхній частині снаряда призначені для метання м'яча та розвитку спритності та координації рухів дітей. Тренування на дитячому спортивному обладнанні допоможуть поліпшити здоров'я та отримати масу задоволення.

The wall bars are a sports element that helps to stretch and strengthen the whole body. The wall bars are great for children's development. The rings in the upper part of the equipment are designed for throwing the ball and developing children's agility and coordination of movements. Training on children's sports equipment will help to improve health and have a lot of fun.

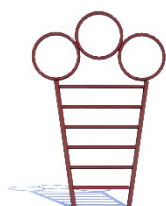

Інформація про обладнання / Information about the equipment

	Габарити найбільшої деталі – шведської стінки, м / Dimensions of the largest part - Swedish wall, m	1,33x0,048x1,83
	Вага загальна/Вага найбільшої деталі – шведської стінки, кг / Total weight / Weight of the largest part - Swedish wall, kg	30,0/30,0
	Вікова група, років / Age group, years	1-6
	Максимальна кількість користувачів / Maximum number of users	1
	Висота вільного падіння, мм / Height of free fall, mm	1380
	Безпечна зона, м ² / Safe zone, m ²	11,2
	Відкрите середовище / Open environment	
	Основні матеріали – метал / Main materials - plywood, plastic, wood, metal	
	Інформація про безпеку EN1176-1, EN1176-2 / Safety information EN1176-1, EN1176-2	

Вигляд збоку / Side view

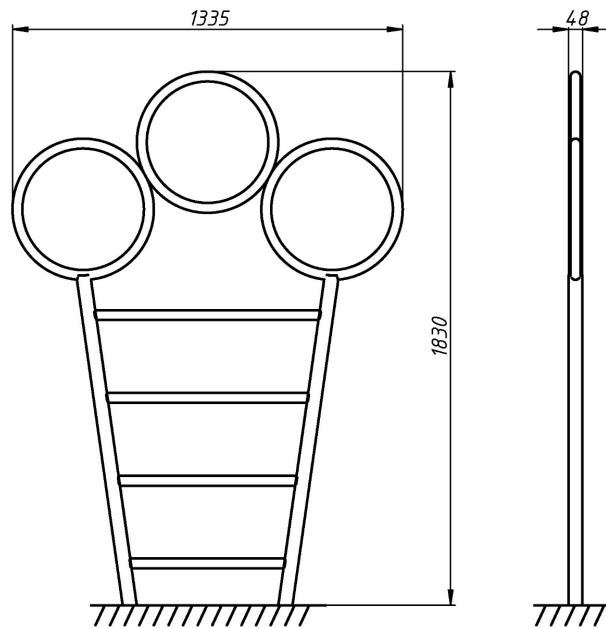

**Вигляд зверху, враховуючи зону безпеки /
Top view, including the safety zone**

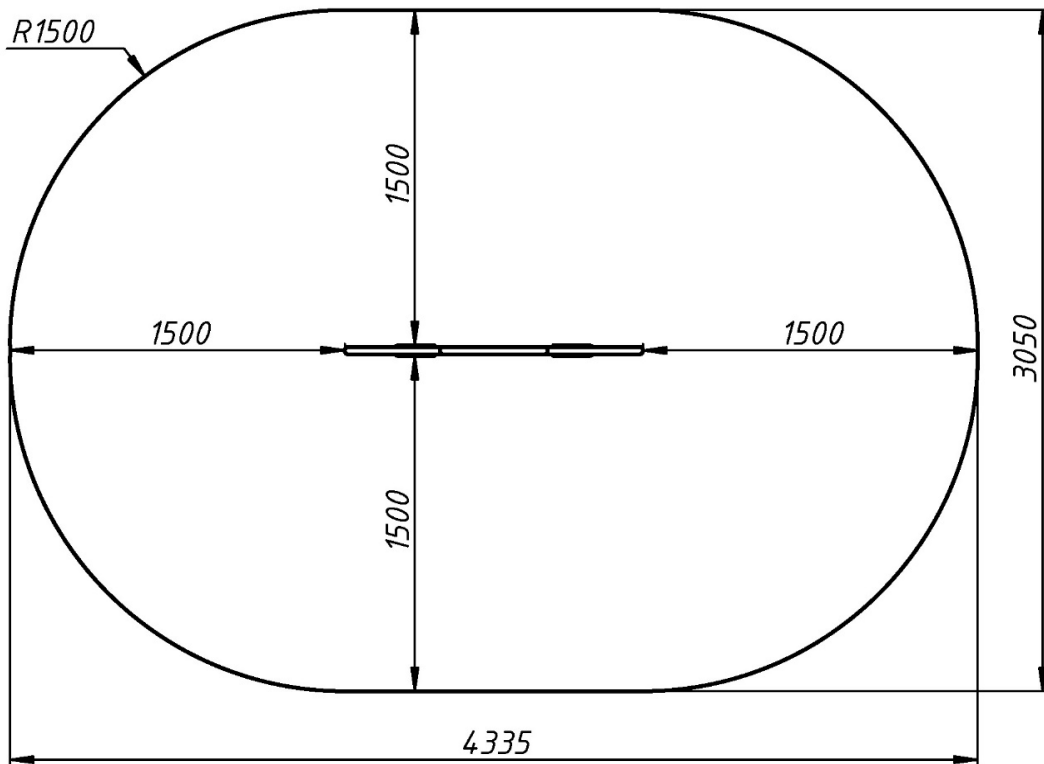

Розміри подані в міліметрах / Dimensions are given in millimeters