

## Обладнання дитячих майданчиків / Playground equipment

### Карусель зі штурвалом / Roundabout with wheel KO-4.18

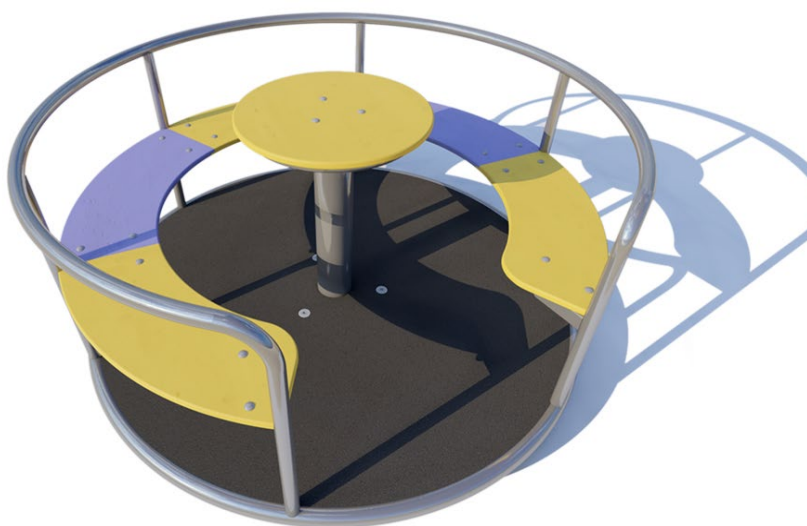

Цікавий дизайн каруселі прикрасить будь-яку ігрову зону. Крім того, що каруселі приносять масу задоволення дитині, вони зміцнюють вестибулярний апарат, розвивають м'язи спини, ніг, рук та черевного преса. Таким чином, дитячі каруселі - це ціла "міні зарядка" для дитини.

The interesting design of the carousel will decorate any play area. In addition to the fact that carousels bring a lot of pleasure to the child, they strengthen the vestibular apparatus, develop the muscles of the back, legs, arms and abdominal press. This makes children's carousels a whole "mini-exercise" for a child.



### Інформація про обладнання / Information about the equipment

	<b>Габарити найбільшої деталі – каркасу каруселі, м / Dimensions of the largest part - the frame of the carousel, m</b>	1,5x1,5x0,71
	<b>Вага загальна/Вага найбільшої деталі – каркасу каруселі, кг / Total weight/Weight of the largest part – carousel frame, kg</b>	143/93
	<b>Вікова група, років / Age group, years</b>	3-12
	<b>Максимальна кількість користувачів / Maximum number of users</b>	6
	<b>Висота вільного падіння, мм / Height of free fall, mm</b>	710
	<b>Безпечна зона, м<sup>2</sup> / Safe zone, m<sup>2</sup></b>	23,8
	<b>Відкрите середовище / Open environment</b>	
	<b>Основні матеріали – фанера, метал / The main materials are plywood, metal</b>	
	<b>Інформація про безпеку EN1176-1, EN1176-2 / Safety information EN1176-1, EN1176-2</b>	

**Вигляд збоку / Side view**

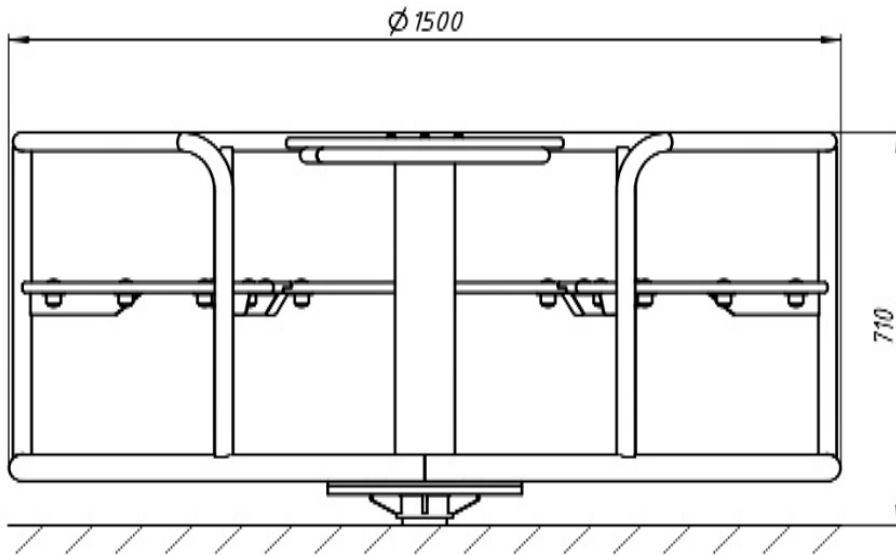

**Вигляд зверху, враховуючи зону безпеки /  
Top view, including the safety zone**

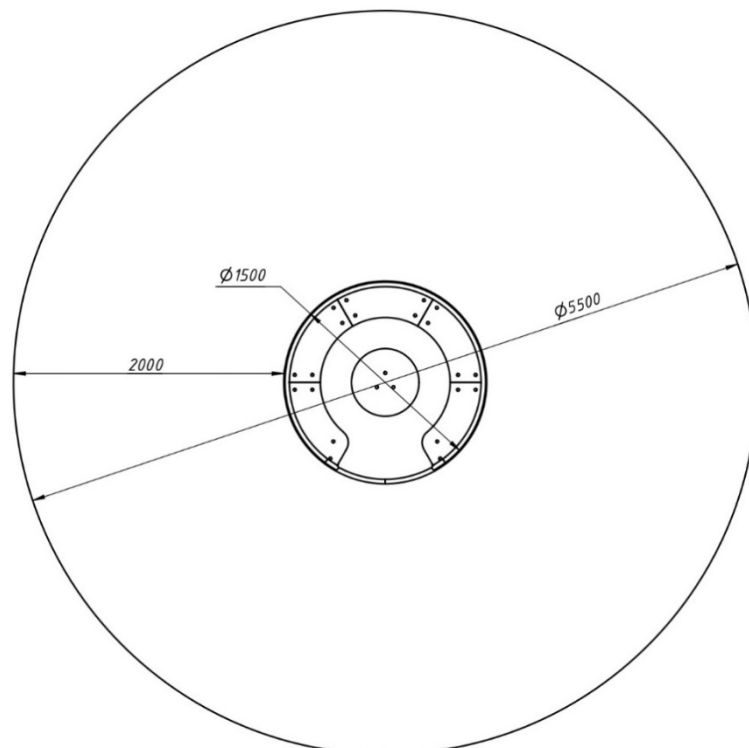

Розміри подані в міліметрах / Dimensions are given in millimeters