

Обладнання дитячих майданчиків / Playground equipment

Карусель із трьома сидіннями / Three seats roundabout KO-4.17

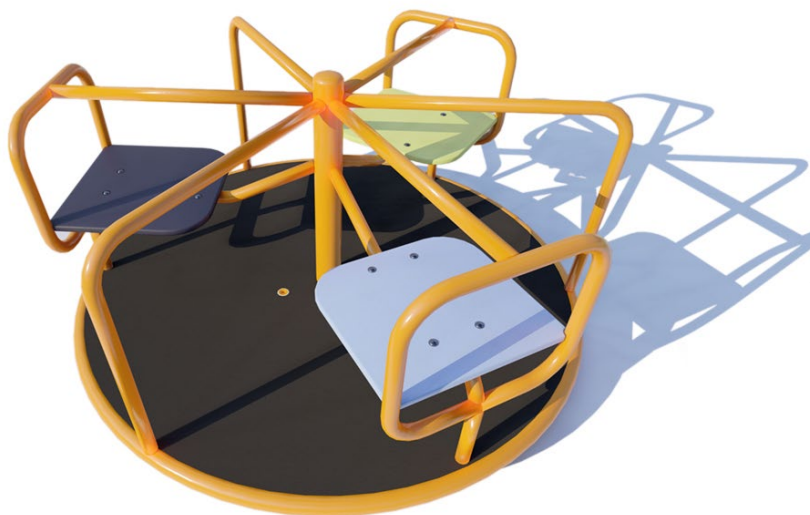

Цікавий дизайн каруселі прикрасить будь-яку ігрову зону. Крім того, що каруселі приносять масу задоволення дитині, вони зміцнюють вестибулярний апарат, розвивають м'язи спини, ніг, рук та черевного преса. Таким чином, дитячі каруселі - це ціла "міні зарядка" для дитини.

The interesting design of the carousel will decorate any play area. In addition to the fact that carousels bring a lot of pleasure to the child, they strengthen the vestibular apparatus, develop the muscles of the back, legs, arms and abdominal press. This makes children's carousels a whole "mini-exercise" for a child.

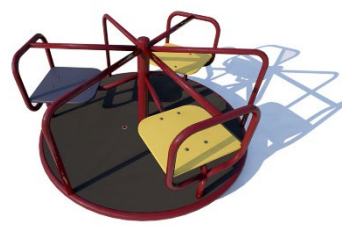
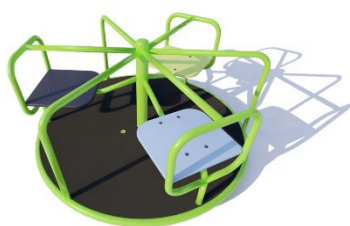
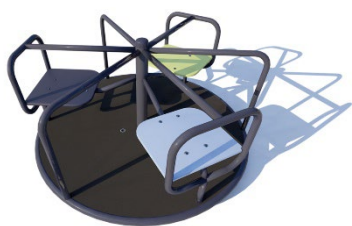

Інформація про обладнання / Information about the equipment

	Габарити найбільшої деталі – платформи каруселі, м / Dimensions of the largest part - the carousel platform, m	1,5x1,5x0,69
	Вага загальна/Вага найбільшої деталі – платформи каруселі, кг / Total weight/ Weight of the largest part - carousel platform, kg	136/103
	Вікова група, років / Age group, years	3-12
	Максимальна кількість користувачів / Maximum number of users	3
	Висота вільного падіння, мм / Height of free fall, mm	710
	Безпечна зона, м² / Safe zone, m²	23,8
	Відкрите середовище / Open environment	
	Основні матеріали – гума, метал, деревина / Main materials - rubber, metal, wood	
	Інформація про безпеку EN1176-1, EN1176-2 / Safety information EN1176-1, EN1176-2	

Вигляд збоку / Side view

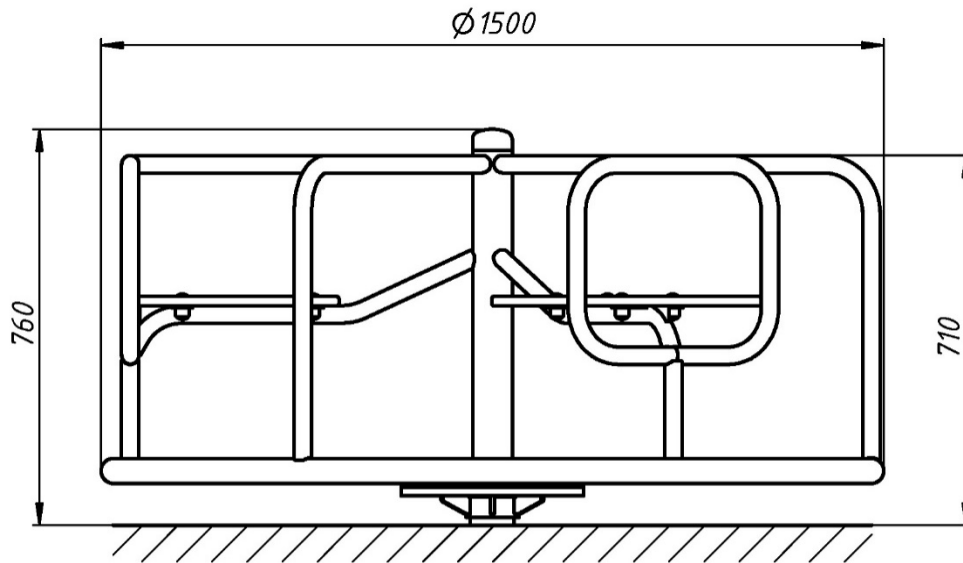

**Вигляд зверху, враховуючи зону безпеки /
Top view, including the safety zone**

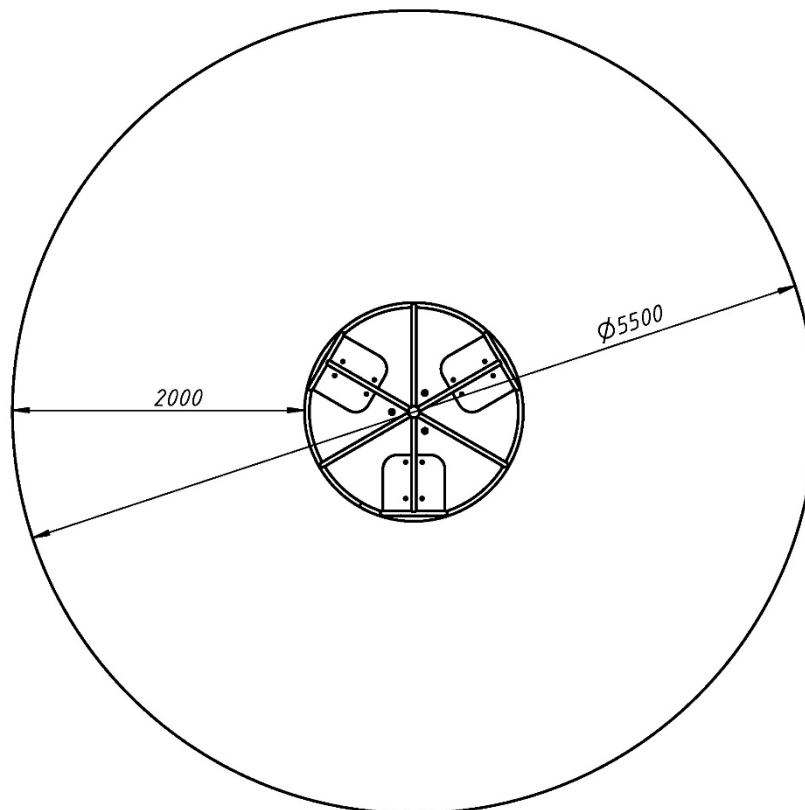

Розміри подані в міліметрах / Dimensions are given in millimeters