

Тематичне обладнання дитячих майданчиків / Vehicle complexes

Дитячий ігровий комплекс / Children's play structure ІК-6.23



Добре підійде для того, що було б весело провести час на свіжому морі в компанії. Різноманітні спуски та підйоми з гірки та на гірку призводять до різних проявів та недоліків мускулатури. Поліпшити чіпкість та координацію. Рухливі ігри, як відомо, позначаються на здоров'ї позитивний вплив. Активне проведення часу гарантує тренування м'язів, витривалості, спритності і хороше самопочуття.

It is well suited for having fun in the fresh air in company. Various descents and ascents from and to the hill lead to various manifestations and deficiencies of the muscles. Improve grip and coordination. Outdoor games are known to have a positive effect on health. Active pastime guarantees muscle training, endurance, agility and good health.



Інформація про обладнання / Information about the equipment

	Габарити найбільшої деталі – брусу 2400 в сборі, м / Dimensions of the largest part - 2400 beam assembly, m	3,3x0,1x0,1
	Вага загальна/Вага найбільшої деталі – ліани 1200, кг / Total weight/ Weight of the largest part - vine 1200, kg	280/33,2
	Вікова група, років / Age group, years	7-12
	Максимальна кількість користувачів / Maximum number of users	6
	Висота вільного падіння, мм / Height of free fall, mm	1560
	Безпечна зона, м² / Safe zone, m²	33,2
	Відкрите середовище / Open environment	
	Основні матеріали – фанера, деревина, метал / Main materials - plywood, wood, metal	
	Інформація про безпеку EN1176-1, EN1176-2 / Safety information EN1176-1, EN1176-2	

Габаритний вигляд/ Overall view

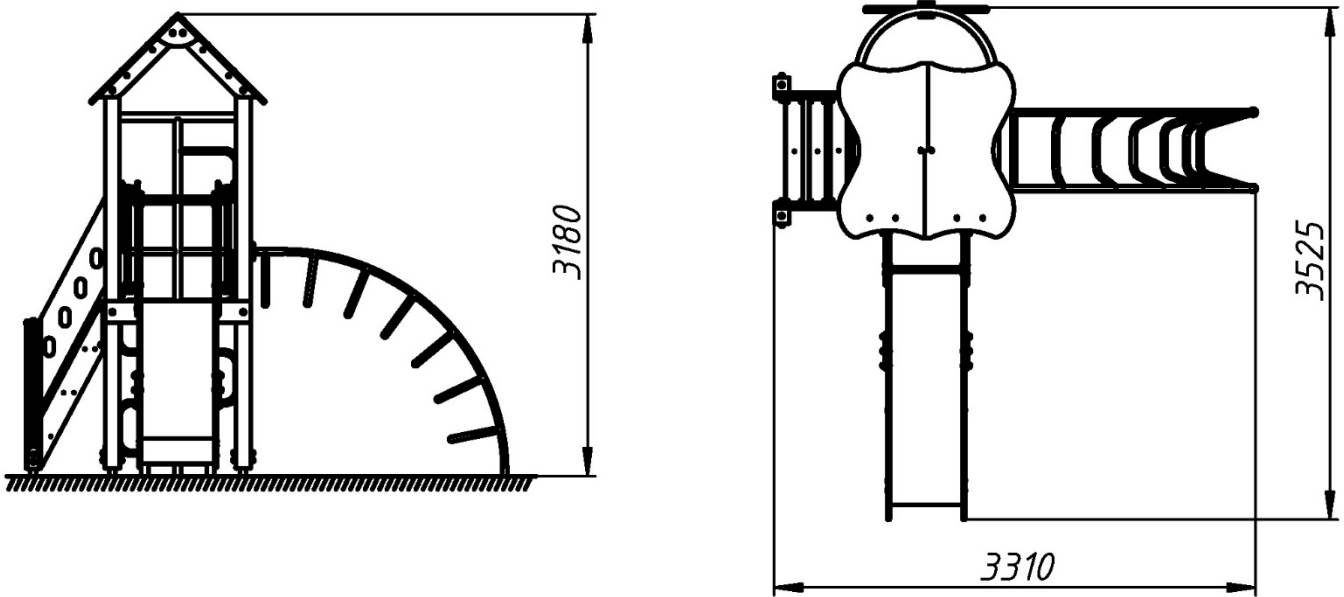

Вигляд зверху, враховуючи зону безпеки / Top view, including the safety zone

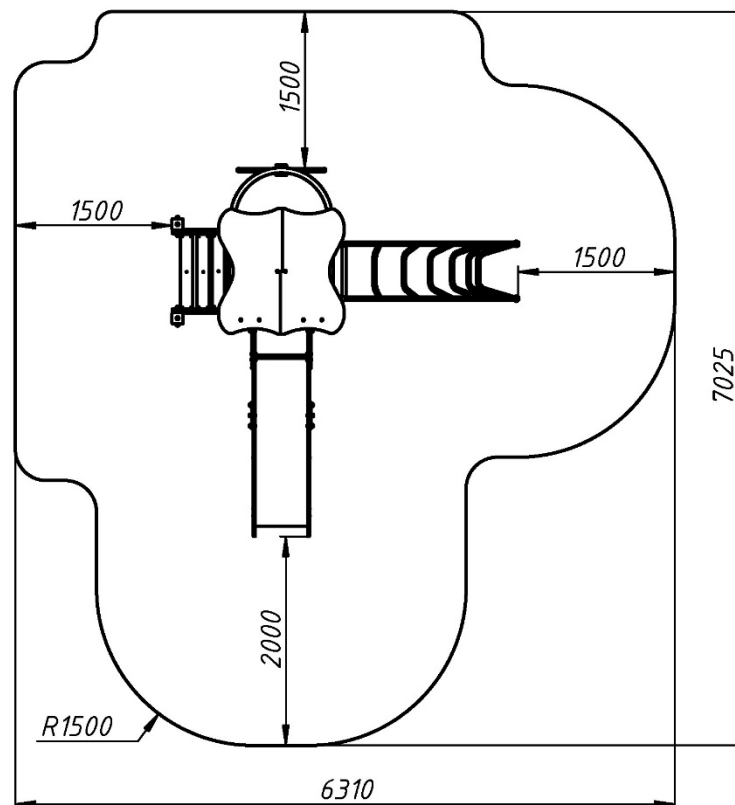

Розміри подані в міліметрах / Dimensions are given in millimeters